

IRIS 5

MANUALE DEL SOFTWARE



LOGICHE DI UTILIZZO DEL SOFTWARE IRIS 5

Milano, 29 novembre 2021

Il manuale è basato sulla versione di IRIS 5.1.0.0

Sviluppo software: TEP s.r.l.
Distribuzione software: ANIT
Via Lanzone, 31 – 20123 Milano
P. IVA e C. F. 10429290157
tel. 02-89415126
software@anit.it
www.anit.it

INDICE

1. INTRODUZIONE	4
Modelli di calcolo e database	4
Attivazione e disattivazione del software	5
La suite dei software ANIT	5
2. MENÙ GENERALE	6
(A) Progetto	6
(B) Archivio	6
(C) Manuale, video tutorial e informazioni generali	7
3. DATI DEL PROGETTO	8
4. DATI CLIMATICI ESTERNI	9
(A) Selezione della località	9
(B) Dati geografici e climatici generali	10
(C) Dati climatici medi mensili	10
(D) Trasmittanza termica di riferimento e limite	10
(E) Normativa di riferimento per i dati climatici	10
5. DATI CLIMATICI INTERNI	12
(A) Dati noti	13
(B) Valori critici	13
(C) Dati medi mensili	14
(D) Legenda	15
6. ELENCO DEI PONTI TERMICI	16
(A) Aggiungi nuovo	16
(B) Aggiungi da archivio	17
(C) Importa da XML	17
(D) Pannello di controllo	17
7. ANALISI DEL PONTE TERMICO	18
(A) Nome del ponte termico	19
(B) Visualizzazione del ponte termico	19
Velocizzare l’inserimento con la “selezione multipla”	19
Colori personalizzati	20
(C) Inserimento/modifica dati	20
Gestione delle condizioni al contorno	22
(D) Inserisci materiale	23
(E) Calcola il ponte termico	23
Maggiore fruibilità grazie ai bottoni “undo” e “redo”	24
8. RISULTATI	25

(A) Risultati in forma grafica	25
Esempio di confronto con indagine termografica	29
(B) Flussi [W]	30
(C) Trasmittanze lineari [W/mK]	30
(D) Condensa e muffa	30
9. RELAZIONE E RELAZIONE PROGETTO	32
Appendice A. Esempi di calcolo	34
Esempio 1: ponte termico d'angolo	34
Esempio 2: nodo serramento, sezione verticale	41
Esempio 3: nodo balcone	45
Esempio 4: pilastro fuori spessore	51
Esempio 5: copertura disomogenea	56
Esempio 6: nodo controterra	61
Esempio 7: nodo controterra con vespaio	66
Appendice B. Significato del coefficiente Ψ	70
Coefficiente Ψ verso l'ambiente esterno	71
Coefficiente Ψ verso locali non riscaldati	72
Coefficiente Ψ verso il terreno	73
Coefficiente Ψ dei ponti BW con cassonetto	75
Appendice C. Validazione del calcolo	78
Caso 1	78
Caso 2	79

Tutti i diritti sono riservati

Questo documento è realizzato da Tep Srl ed è aggiornato alla data riportata in copertina.

Nessuna parte del manuale può essere riprodotta o divulgata senza l'autorizzazione scritta di Tep Srl.

1. INTRODUZIONE

IRIS è il software della suite ANIT per l'analisi dei ponti termici agli elementi finiti.

Il software si basa su modelli di calcolo conformi alle norme vigenti per l'analisi delle prestazioni energetiche e igrotermiche dell'involucro edilizio ed è allineato alle richieste di legge definite a livello nazionale dal DM 26/6/2015.

Modelli di calcolo e database

IRIS implementa i modelli di calcolo forniti dalle seguenti norme:

UNI EN ISO 10211:2018	Ponti termici in edilizia - Flussi termici e temperature superficiali - Calcoli dettagliati
UNI EN ISO 14683:2018	Ponti termici in edilizia - Coefficiente di trasmissione termica lineica - Metodi semplificati e valori di riferimento
UNI EN ISO 13788:2013	Prestazione igrotermica dei componenti e degli elementi per edilizia - Temperatura superficiale interna per evitare l'umidità superficiale critica e la condensazione interstiziale - Metodi di calcolo
UNI EN ISO 13370:2018	Prestazione termica degli edifici - Trasferimento di calore attraverso il terreno - Metodi di calcolo

Le informazioni presenti negli archivi di IRIS sono ricavate dalle seguenti fonti:

UNI 10351:2021	Materiali e prodotti per edilizia - Proprietà termoigrometriche - Procedura per la scelta dei valori di progetto
UNI 10355:1994	Murature e solai. Valori della resistenza termica e metodo di calcolo.
UNI EN ISO 10456:2008	Materiali e prodotti per edilizia - Proprietà igrometriche - Valori tabulati di progetto e procedimenti per la determinazione dei valori termici dichiarati e di progetto
UNI/TS 11552:2014	Abaco delle strutture costituenti l'involucro opaco degli edifici - Parametri termofisici
UNI 10349-1:2016	Riscaldamento e raffrescamento degli edifici - Dati climatici - Parte 1: Medie mensili per la valutazione della prestazione termo-energetica dell'edificio e metodi per ripartire l'irradianza solare nella frazione diretta e diffusa e per calcolare l'irradianza solare su di una superficie inclinata
UNI 10349-2:2016	Riscaldamento e raffrescamento degli edifici - Dati climatici - Parte 2: Dati di progetto
UNI 10349-3:2016	Riscaldamento e raffrescamento degli edifici - Dati climatici - Parte 3: Differenze di temperatura cumulate (gradi giorno) ed altri indici sintetici
UNI 10349:1994	Riscaldamento e raffrescamento degli edifici Dati climatici
UNI EN ISO 6946:2018	Componenti ed elementi per edilizia - Resistenza termica e trasmittanza termica - Metodo di calcolo

Attivazione e disattivazione del software

Le opzioni mostrate al primo avvio (e richiamabili dal bottone “Aggiorna scadenza software” in copertina) sono:

- Attivazione soci individuali
- Disattivazione socio individuale su questa macchina
- Attivazione soci azienda
- Utilizza versione a tempo
- Annulla

Per i soci individuali l’attivazione (o disattivazione) avviene attraverso l’inserimento delle proprie credenziali di socio (email e password utilizzate sul sito www.anit.it) e con un collegamento internet attivo. La funzione di disattivazione consente di recuperare una delle 3 licenze disponibili in qualità di socio ANIT per utilizzarla su un altro computer.

Per i soci azienda l’attivazione avviene tramite l’inserimento di un codice fornito attraverso uno scambio di email con l’indirizzo comunicazione@anit.it

La versione a tempo 30 giorni è utilizzabile gratuitamente per testare il software senza limitazione nelle funzionalità di calcolo.

Per maggiori informazioni sulle modalità di associazione ad ANIT e fruizione dei software, visita il sito: www.anit.it.

La suite dei software ANIT

Il software IRIS può essere utilizzato in coordinamento con gli altri software della suite ANIT.

I ponti termici simulati con IRIS possono essere costruiti partendo dalle stratigrafie salvate con PAN (pareti, coperture e pavimenti).

I ponti termici creati con IRIS, a loro volta, possono essere salvati nel database condiviso dei software ANIT (si veda il capitolo “Elenco dei ponti termici”) per essere richiamati in LETO, EUREKA e ICARO:

- per l’analisi del fabbisogno energetico degli edifici;
- per la predisposizione della relazione tecnica (ex Legge 10), dell’APE e dell’AQE;
- per la verifica della trasmittanza media e del coefficiente H’T;
- per la simulazione di una zona termica in regime dinamico orario.

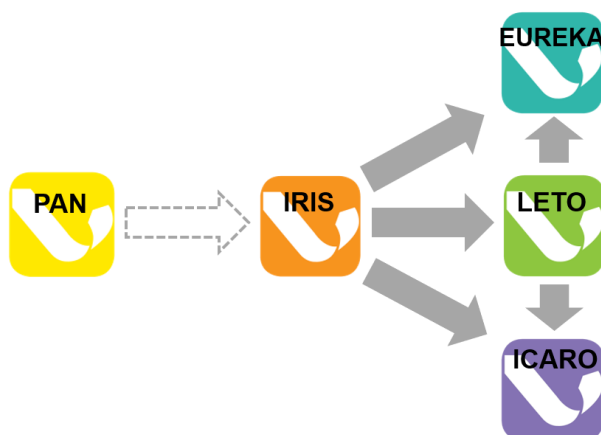

2. MENÙ GENERALE

Dal menù generale si può accedere ai comandi di gestione dei file (A), alla gestione dell'archivio (B), al manuale, ai video tutorial e alle informazioni generali sul software (C).

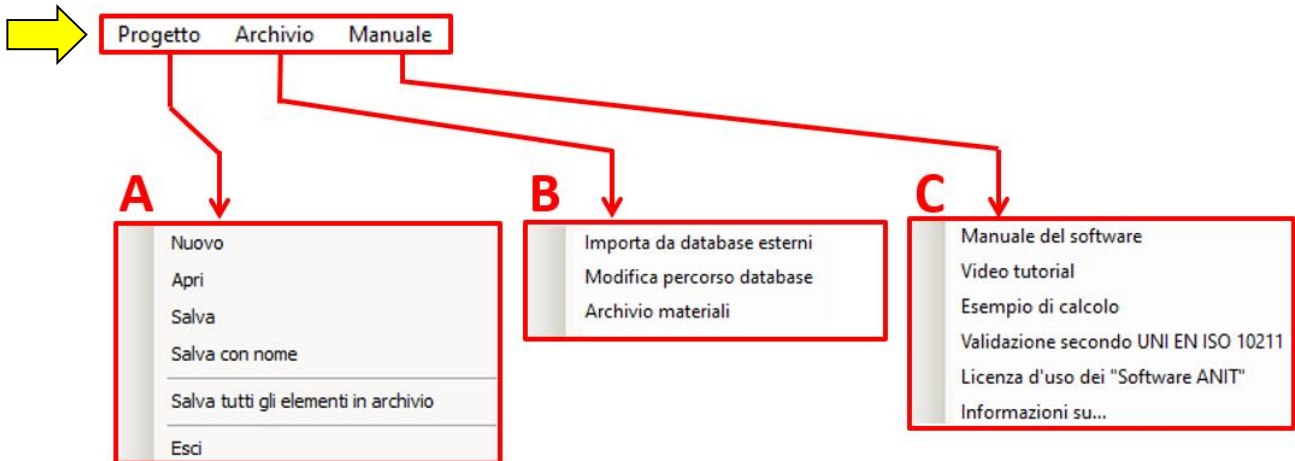

(A) Progetto

Dalla voce "Progetto" si possono richiamare i comandi standard (nuovo, apri, salva, ecc.) per la gestione del file .iris contenente il progetto dell'edificio.

Il file .iris può essere archiviato in cartelle locali o in cloud e può essere aperto dai software IRIS, LETO, EUREKA e ICARO.

(B) Archivio

Attraverso il comando "Importa da database esterni" è possibile gestire l'inserimento di archivi esterni come ad esempio:

- i database aziendali presenti sul sito ANIT alla pagina <https://www.anit.it/banca-dati-software-anit/>;
- gli archivi creati da colleghi di lavoro e scambiati attraverso il file anitU.db (presente sul computer al percorso "Documenti/Software ANIT").

La voce "Modifica percorso database" consente di richiamare la posizione in cui attualmente è salvato il file anitU.db (ovvero il database del software) per eventualmente modificarne la collocazione. **ATTENZIONE:** sconsigliamo il posizionamento di anitU.db su un server condiviso.

Infine dalla voce "Archivio materiali" è possibile gestire/creare/eliminare i materiali creati dall'utente o importati (ricordiamo che le informazioni visualizzate e le modifiche effettuate sono condivise con il software PAN).

Per creare un nuovo materiale è necessario selezionare la categoria in cui lo si vuole archiviare dalla tendina "Tipo di materiale" e indicare la fonte di provenienza delle informazioni.

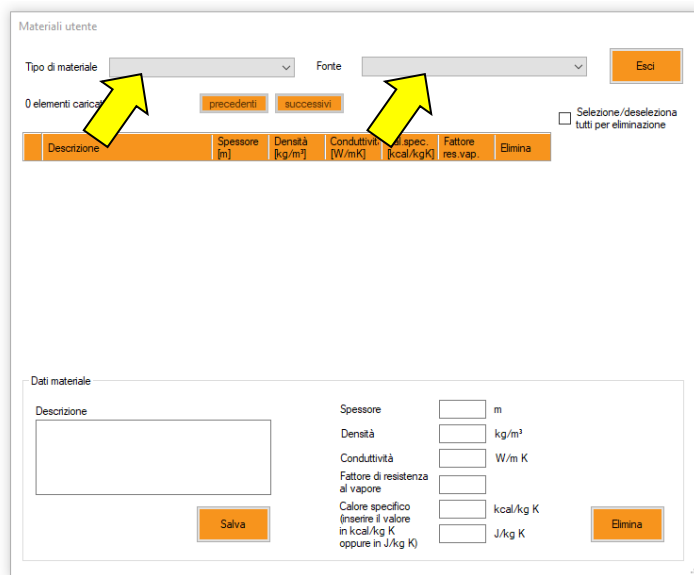

In funzione della categoria selezionata il materiale viene considerato omogeneo o non omogeneo. Questa scelta comporta alcune differenze tecniche nella descrizione del materiale:

- per i materiali **omogenei** è necessario inserire:
 - densità σ [kg/m³]
 - conducibilità termica λ [W/mK]
 - fattore di resistenza al vapore μ [-]
 - calore specifico c [J/kgK] o [kcal/kgK]
- per i materiali **non omogenei** è necessario inserire:
 - spessore rispetto alla direzione di flusso [m]
 - massa superficiale [kg/m²]
 - resistenza termica del prodotto [m²K/W]
 - fattore di resistenza al vapore μ [-]
 - calore specifico c [J/kgK] o [kcal/kgK]

Materiali omogenei			
CLS – Calcestruzzi	GOM – Gomme	IMP – Impermeabilizzanti	INT – Intonaci
ISO – Isolanti	LEG – Legni	MET – Metalli	PAV – Pavimentazioni
PLA –Plastiche	ROC – Rocce	SIG – Sigillanti	VAR – Materiali vari
Materiali non omogenei			
MUR – Murature	SOL - Solai		

(C) Manuale, video tutorial e informazioni generali

Da questa voce si può richiamare il manuale del software, la pagina YouTube con i video tutorial di IRIS (per accedervi serve un collegamento internet attivo), la pagina del sito ANIT con alcuni esempi di calcolo, le informazioni sulla validazione secondo norma (si veda anche l'Appendice C del manuale), il contratto di licenza d'uso dei software ANIT sottoscritto con l'attivazione e alcune informazioni generali sulla versione installata, la data dell'aggiornamento e gli autori.

3. DATI DEL PROGETTO

La schermata “Dati del progetto” è la prima visualizzata al lancio del software ed è richiamabile cliccando sulla prima voce del menu ad albero.

Lo scopo della schermata è quello di raccogliere le informazioni generali del progetto che verranno richiamate nella prima pagina della relazione finale.

La compilazione delle informazioni non è obbligatoria e non incide sui risultati del calcolo.

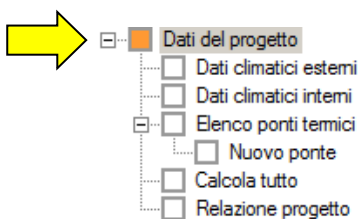

Dati del progetto

Nome del progetto

Committente

Indirizzo

Telefono E-mail

Calcolo eseguito da

Commento

4. DATI CLIMATICI ESTERNI

La schermata “Dati climatici esterni” presenta le informazioni climatiche della località selezionata (A). I dati visualizzati riguardano una serie di informazioni utili per la caratterizzazione climatica della località (B), i valori medi mensili di temperatura, pressione e umidità (C) e le trasmittanze di riferimento e trasmittanze limite in accordo con il DM 26/6/15 (D).

Le informazioni climatiche sono ricavate dalla norma UNI 10349 versione 2016 o versione 1994 e dal DPR 412/93 (E).

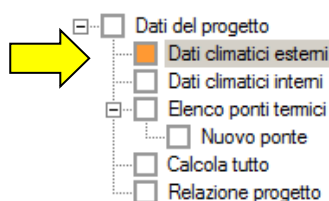

Dati climatici esterni

A Provincia di appartenenza
AL - ALESSANDRIA

Comuni della provincia di ALESSANDRIA
Acqui Terme

Provincia di riferimento per il calcolo dei dati climatici
AL - ALESSANDRIA

B Latitudine 44° 40'
Longitudine 8° 28'
Altitudine s.l.m. 156 m
Temperatura di progetto -8,3 °C
Temperatura media del mese più freddo 0,8 °C
Temperatura media della stagione di riscaldamento 5,4 °C
Temperatura media annuale 12,0 °C
Gradi giorno 2613
Zona climatica E

C

	Temperatura [°C]	Pressione [Pa]	Umidità rel. [%]
gennaio	1,2	601	91
febbraio	3,8	687	86
marzo	8,0	808	75
aprile	11,5	1028	76
maggio	17,1	1448	74
giugno	21,2	1660	66
luglio	23,1	2036	72
agosto	22,0	1769	67
settembre	17,2	1563	80
ottobre	12,1	1211	86
novembre	6,3	912	96
dicembre	0,8	625	97

D

Trasmittanze termiche di riferimento secondo DM 26/06/15

	Dal 1° ottobre 2015	Dal 1° gennaio 2019/2021
Coperture	0,25	0,22
Pareti	0,30	0,26
Pavimenti	0,30	0,26

Trasmittanze termiche limite per edifici esistenti secondo DM 26/06/15

	Dal 1° ottobre 2015	Dal 1° gennaio 2021
Coperture	0,26	0,24
Pareti	0,30	0,28
Pavimenti	0,31	0,29

E

Fonte dei dati climatici
 UNI 10349:2016
 UNI 10349:1994

Fonte dei gradi giorno
 DPR 412/93
 UNI 10349:2016

(A) Selezione della località

La provincia di appartenenza è l'informazione da inserire per richiamare i dati climatici provinciali in accordo con la norma UNI 10349. I dati riguardano i valori medi mensili di temperatura dell'aria esterna, pressione di vapore e umidità relativa esterna.

Le coordinate geografiche della stazione di riferimento sono riportate tra le informazioni generali (B). La selezione del comune modifica il valore di altitudine sul livello del mare e conseguentemente:

- i valori medi mensili di temperatura e pressione di vapore;
- i valori orari di temperatura e irradianza;
- il valore di gradi giorno per la località.

La selezione della seconda provincia di riferimento serve per modificare i dati climatici della località. Questa modifica avviene secondo due criteri differenti in base alla norma utilizzata:

- secondo UNI 10349:2016, la selezione di una seconda provincia diversa dalla prima serve per sostituire i dati climatici della località per quanto riguarda tutti i valori medi mensili e i valori di temperatura oraria del giorno tipico estivo;
- secondo UNI 10349:1994, la selezione di una seconda provincia diversa dalla prima serve per mediare geograficamente il valore dell'irradianza del mese di massima insolazione in base alle latitudini delle due province selezionate e del comune di riferimento.

(B) Dati geografici e climatici generali

Le coordinate geografiche sono prese dalla norma UNI 10349 per i capoluoghi di provincia e da letteratura per il comune di riferimento.

L'altitudine sul livello del mare è un dato editabile dall'utente per tener conto della differenza tra il valore della località considerata e quella della posizione dell'edificio oggetto d'analisi.

I gradi giorno visualizzati sono presi dal DPR 412/93 o dalla norma UNI 10349:2016 in base alla selezione fatta al punto (E). Gli altri valori della sezione riguardano parametri climatici generali.

(C) Dati climatici medi mensili

I valori di temperatura dell'aria esterna e pressione di vapore sono richiamati dalla norma UNI 10349. Il valore di umidità relativa (UR%) è calcolato da IRIS per ogni mese in base a procedure nominate a partire dalla temperatura dell'aria esterna e dalla pressione di vapore.

(D) Trasmittanza termica di riferimento e limite

Le tabelle propongono:

- i valori di trasmittanza termica di riferimento nazionali,
- i valori di trasmittanza termica limite per edifici esistenti,

in accordo con il DM 26/6/15 e in vigore a partire dal 1° ottobre 2015. Si segnala che in alcune regioni sono in vigore valori diversi da quelli presentati. Per approfondire si rimanda alle Guide ANIT e alle informazioni pubblicate sul sito www.anit.it.

(E) Normativa di riferimento per i dati climatici

La selezione di *default* dei dati climatici è in accordo con la norma UNI 10349:2016 ad eccezione dei gradi giorno in accordo con il DPR 412/93 (il decreto ha tuttora un peso legislativo superiore alla norma e deve essere utilizzato per la definizione dei gradi giorno e della zona climatica).

Tali condizioni pre-impostate possono comunque essere modificate a piacere dall'utente.

Le principali differenze tra le due versioni della UNI 10349 sono descritte nello schema seguente:

	UNI 10349:2016	UNI 10349:1994
Entrata in vigore	Giugno 2016 (pubblicata a Marzo 2016)	Aprile 1994
Dati medi mensili	Per ogni stazione di rilevazione provinciale	Per ogni capoluogo di provincia
Gradi giorno	Calcolati in base alla temperatura della località	Informazione non presente nella norma. Il valore è preso dal DPR 412/93.
Seconda provincia di riferimento	L'informazione serve per attribuire i dati climatici medi mensili e i dati di temperatura oraria del giorno tipico estivo della seconda provincia selezionata alla località di	L'informazione serve per mediare geograficamente il valore dell'irradianza media del mese di massima insolazione in base alle latitudini delle due province

IRIS 5 – MANUALE DEL SOFTWARE

Sviluppo software: TEP srl

Distribuzione software: ANIT





	referimento. La selezione modifica anche il valore della temperatura di progetto, della temperatura media annuale, della temperatura media nella stagione di riscaldamento, dei gradi giorno e dell'irradianza media del mese di massima insolazione.	selezionate e del comune di riferimento. La selezione modifica anche il valore mensile di irradiazione solare globale giornaliera sul piano orizzontale.
Temperatura di progetto	Per ogni stazione di rilevazione provinciale	Informazione non presente nella norma. Il valore è preso dalla UNI 12831.

5. DATI CLIMATICI INTERNI

La schermata “Dati climatici interni” consente di definire le condizioni climatiche interne a partire dai dati climatici esterni in accordo con i metodi proposti dalla norma UNI EN ISO 13788:2013 “Prestazione igrotermica dei componenti e degli elementi per edilizia”.

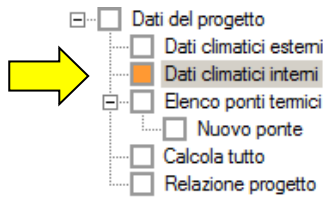
La definizione di tali valori si basa sulla scelta della tipologia dei dati noti (A) e porta a identificare i valori critici per la verifica del rischio muffa (B) e i valori medi mensili interni (C).





Dati climatici interni

A Dati noti

Classe di concentrazione del vapore all'interno

Temperatura interna e umidità interna relativa costanti

Ricambio d'aria e produzione di vapore

Condizioni standard DM 26/06/15

Classi di concentrazione del vapore all'interno degli ambienti

Classe 1 - Magazzini per stoccaggio di materiale secco, edifici non occupati

Classe 2 - Uffici, negozi, alloggi con ventilazione meccanica controllata

Classe 3 - Alloggi senza ventilazione meccanica controllata, edifici con indice di affollamento non noto

Classe 4 - Palestre, cucine, mense

Classe 5 - Edifici particolari, per esempio lavanderie, distillerie, piscine

B

Mese critico per la condensa: gennaio Resistenza minima per evitare condensa: 0,573 m²K/W

Mese critico per il rischio muffe: settembre Resistenza minima per evitare rischio muffe: --- m²K/W

C

	θ _{te} [°C]	P _e [Pa]	θ _i [°C]	P _i [Pa]	URi [%]	P _{sm} [Pa]	θ _{sm} [°C]	θ _{sc} [°C]	fR _{sm} [-]	fR _{sc} [-]
▶ gennaio	-2,3	438,2	20,0	1248,2	53,4	1560,2	13,6	10,3	0,715	0,563
febbraio	0,5	519,9	20,0	1312,2	56,1	1640,2	14,4	11,0	0,713	0,539
marzo	5,4	647,1	20,0	1265,0	54,1	1581,3	13,8	10,5	0,578	0,346
aprile	9,3	851,3	20,0	1330,9	57,0	1663,6	14,6	11,2	0,497	0,179
maggio	14,6	1218,1	18,0	1508,7	73,1	1885,9	16,6	13,1	0,579	-0,449
giugno	18,8	1785,9	18,8	1928,1	88,8	2410,2	20,5	16,9	-	-
luglio	20,0	1806,5	20,0	1906,5	81,5	2383,1	20,3	16,8	-	-
agosto	19,5	1796,4	19,5	1915,9	84,8	2394,9	20,4	16,8	-	-
settembre	14,7	1410,6	18,0	1697,3	82,3	2121,7	18,4	14,9	1,138	0,060
ottobre	10,3	1040,9	20,0	1486,8	63,6	1858,5	16,4	12,9	0,626	0,271
novembre	3,2	671,5	20,0	1369,0	58,6	1711,3	15,1	11,6	0,707	0,503
dicembre	-0,8	490,6	20,0	1300,6	55,7	1625,8	14,3	10,9	0,724	0,561

D

Legenda

θ_e = temperatura dell'aria esterna [°C]
 P_e = pressione di vapore dell'aria esterna [Pa]
 θ_i = temperatura dell'aria interna [°C]
 P_i = pressione di vapore dell'aria interna [Pa]
 URi = umidità relativa dell'aria interna [%]
 P_{sm} = pressione di vapore superficiale minima per il rischio muffa [Pa]
 θ_{sm} = temperatura superficiale minima per il rischio muffa [°C]
 θ_{sc} = temperatura superficiale minima di condensazione (temperatura di rugiada) [°C]
 fR_{sm} = fattore di temperatura per il rischio muffa [-]
 fR_{sc} = fattore di temperatura di condensazione [-]

(A) Dati noti

L'impostazione dei dati noti è definita in accordo con la norma UNI EN ISO 13788.

Le possibilità di selezione sono:

- classe di concentrazione del vapore all'interno: l'utente sceglie la classe da 1 a 5 in base alla tipologia d'utenza degli ambienti interni. Ad ogni classe corrisponde un incremento di pressione (ΔP) che sommato alla pressione esterna porta alla definizione del valore della pressione interna.
- temperatura interno e umidità: l'utente sceglie un valore di temperatura interna e di umidità relativa. Questa scelta è adottata come condizione interna fissa per tutti i mesi calcolati. I valori di 20°C e 65% UR suggeriti sono le condizioni per le verifiche igrometriche in accordo con il DLgs 192/05 e s.m.i. (condizioni di calcolo utilizzate per le verifiche di legge fino al 1° ottobre 2015).
- ricambio d'aria e produzione di vapore: le condizioni interne sono calcolate a partire dal numero di ricambi d'aria, dal volume dell'ambiente interno (volume netto d'aria) e dalla produzione di vapore (il valore proposto di 0.25 kg/h è preso dalla UNI/TS 11300 parte 1 punto 13.2.1 come riferimento per gli edifici residenziali).

Il metodo selezionato di *default* nella schermata è quello della "Classe di concentrazione del vapore all'interno" poiché richiamato dal DM 26/6/15 (Decreto sui requisiti minimi) con la selezione della Classe 3.

(B) Valori critici

Sono individuati i due mesi critici (anche coincidenti) per l'analisi della condensa superficiale e del rischio di muffa.

Con riferimento alla tabella (C) il mese critico per la condensa è il mese dell'intero anno con il fattore di temperatura di condensazione f_{Rsc} più alto, mentre il mese critico per il rischio muffa è il mese dell'intero anno con il fattore di temperatura per il rischio muffa f_{Rsm} più alto.

I fattori f_{Rsc} e f_{Rsm} sono ricavati come indicato nelle formule [5.3] e [5.4].

La resistenza minima per evitare condensa o rischio muffa è calcolata secondo UNI EN ISO 13788:

$$U_{critica} = 4 \cdot (1 - f_{rischio,max}) \quad [5.1]$$

$$R_{critica} = 1/U_{critica} \quad [5.2]$$

dove:

$U_{critica}$ trasmittanza critica [W/m²K]

$f_{rischio,max}$ fattore di rischio massimo individuato nella tabella alla sezione (C) come f_{Rsc} per la condensa o f_{Rsm} per il rischio muffa [-]

$R_{critica}$ Resistenza termica critica (minima accettabile) [m²K/W]

ATTENZIONE: se non compare il valore della resistenza minima, significa che per il mese critico non è possibile garantire condizioni di assenza di rischio – questo avviene quando la temperatura interna attribuita agli ambienti secondo norma è più bassa della temperatura di rischio.

Un caso tipico si riscontra per le località in cui si hanno mesi freddi fuori dalla stagione di riscaldamento: la norma attribuisce agli ambienti una temperatura interna di 18.0°C, non in grado di soddisfare la verifica se la temperatura di rischio è >18°C.

(C) Dati medi mensili

La tabella riporta i valori medi mensili utilizzati nel calcolo con evidenza dei mesi critici per il rischio muffa e la condensa superficiale.

I valori climatici esterni (temperatura esterna e pressione esterna) sono presi in base alle selezioni fatte nella schermata “Dati climatici esterni”.

La temperatura interna è definita in accordo con UNI EN ISO 13788, ovvero:

- pari a 20°C per i mesi di funzionamento del riscaldamento,
- pari a 18°C per i mesi senza riscaldamento e con temperatura esterna inferiore a 18°C,
- pari alla temperatura esterna per gli altri mesi.

Le condizioni di pressione di vapore interna (e conseguente valore di umidità relativa) sono ricavate in accordo con UNI EN ISO 13788 in base al metodo selezionato nella sezione (A) della schermata.

I valori della temperatura superficiale minima del rischio muffa e condensa superficiale sono ricavati a partire dalle condizioni climatiche interne (si veda il box riportato di seguito con un esempio di calcolo). I fattori di temperature rischio muffa e rischio condensazione sono ricavati come segue:

$$fRsm = \frac{(\theta_{sm} - \theta_e)}{(\theta_i - \theta_e)} \quad [5.3]$$

$$fRsc = \frac{(\theta_{sc} - \theta_e)}{(\theta_i - \theta_e)} \quad [5.4]$$

dove:

- $fRsm$ fattore di temperatura per il rischio muffa [-]
- $fRsc$ fattore di temperatura di condensazione [-]
- θ_{sm} temperatura superficiale minima per il rischio muffa [°C]
- θ_{sc} temperatura superficiale minima di condensazione (temperatura di rugiada) [°C]
- θ_e temperatura dell'aria esterna [°C]
- θ_i temperatura dell'aria interna [°C]

Temperatura superficiale minima di rischio condensazione e muffa

Dal diagramma psicrometrico, le temperature superficiali minime di rischio condensazione e muffa, possono essere individuate graficamente intercettando rispettivamente la curva dell'umidità relativa 100% e dell'80%.

Ad esempio per un ambiente con temperatura interna pari a 20°C e umidità relativa interna al 57%, si ricava una di temperatura superficiale minima di condensazione di 11.2°C (grafico a sinistra) e una temperatura di rischio muffa pari a 14.6°C (grafico a destra).

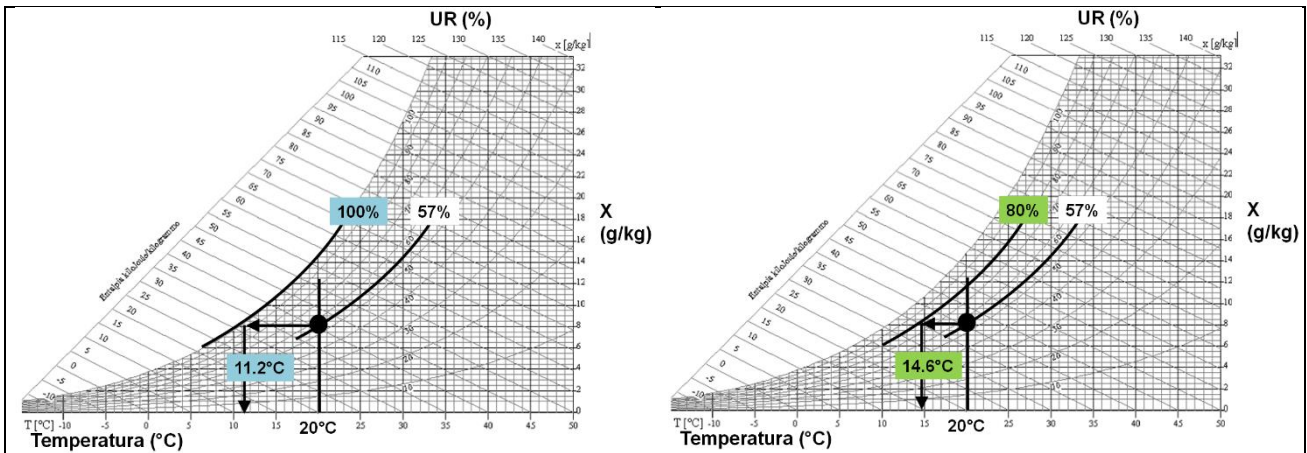

(D) Legenda

La legenda riporta la nomenclatura adottata nella tabella (C). La tabella e la legenda sono visualizzabili dall'utente anche nelle relazioni finali del progetto.

6. ELENCO DEI PONTI TERMICI

La schermata “Elenco dei ponti termici” consente di gestire i ponti termici del progetto. Da qui è possibile creare nuovi ponti termici (A), richiamare nel progetto ponti termici già presenti nel database interno (B) o aprire un file xml di scambio dati (C). Ogni elemento presente nell’elenco può essere poi gestito individualmente dal pannello di controllo (D).

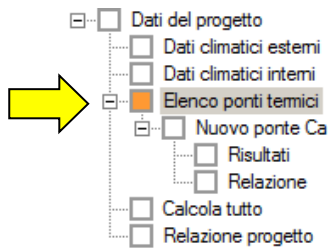

Elenco dei ponti termici



D

	Tipo	Descrizione	Trasmittanza lineare interna ψ_i [W/m ² K]	Trasmittanza lineare esterna ψ_e [W/m ² K]	Rischio condensa	Rischio muffa				Salva nell'archivio locale	
↑	1	C	1. Ponte termico angolo	0,912	0,583	✓	✗	Analizza	Duplica	Elimina	Salva
	2	W	2. Serramento avanzale	0,407	0,407	✓	✗	Analizza	Duplica	Elimina	Salva
	3	B	3. Balcone	0,702	0,610	✓	✓	Analizza	Duplica	Elimina	Salva
	4	P	4. Pilastro fuori spessore	0,020	0,020	✓	✓	Analizza	Duplica	Elimina	Salva
	5	SN	5. Copertura disomogenea	-	-	✓	✓	Analizza	Duplica	Elimina	Salva
	6	GF	6. Nodo controterra	-0,109	-0,269	✓	✓	Analizza	Duplica	Elimina	Salva

(A) Aggiungi nuovo

Cliccando su “Aggiungi nuovo” si apre la finestra di dialogo per l’inserimento dei nuovi ponti termici:

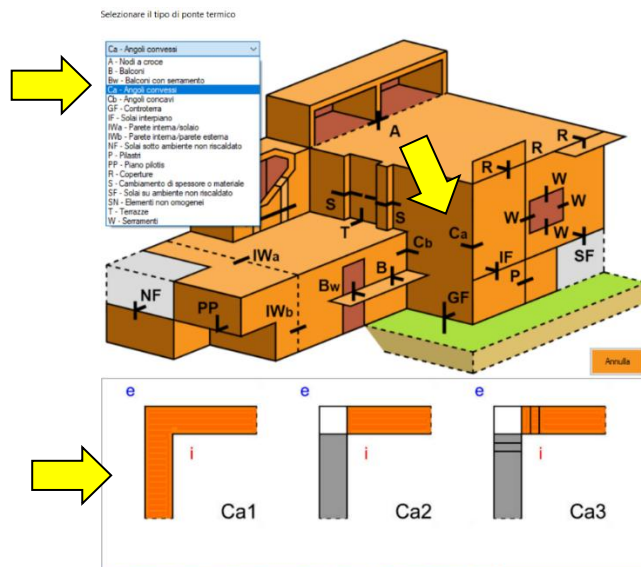

Dalla finestra, si può selezionare la tipologia del ponte termico in due modalità:

- cliccando sulla figura in corrispondenza del nodo di interesse,
- utilizzando il menu a tendina con l'elenco delle tipologie dei ponti termici di IRIS.

Una volta selezionata la tipologia, si procede cliccando su uno degli schemi disponibili nella parte bassa della finestra (gli schemi sono presentati in ordine crescente di complessità geometrica).

(B) Aggiungi da archivio

Cliccando su "Aggiungi da archivio" si apre la finestra di dialogo per l'inserimento delle strutture precedentemente salvate in archivio.

(C) Importa da XML

Questo comando consente di richiamare un file XML generato da altri software di modellazione energetica per importare informazioni di stratigrafia e configurazione del ponte termico da analizzare con IRIS. Il comando si abbina alla funzione "Esporta XML" presente nella schermata di visualizzazione dei risultati dopo aver lanciata la simulazione (vd. capitolo 8 punto C).

(D) Pannello di controllo

In questa sezione sono elencati i ponti termici del progetto.

Per ogni elemento le informazioni disponibili riguardano la tipologia del ponte termico, il nome, la trasmittanza lineare interna ed esterna e l'indicazione sul superamento delle verifiche di condensa superficiale e di rischio di muffa.

I comandi di gestione dei ponti termici sono:

- Analizza: per procedere con l'analisi agli elementi finiti
- Duplica
- Elimina
- Salva: il salvataggio nell'archivio locale consente l'apertura del singolo ponte termico con il software LETO, EUEKA e ICARO della suite ANIT.

7. ANALISI DEL PONTE TERMICO

L'analisi di un ponte termico parte dalla visualizzazione dello schema di base precedentemente selezionato. L'utente, attraverso i comandi di controllo dei materiali e della geometria, adatta lo schema in funzione del ponte termico d'interesse. Una volta impostate tutte le informazioni e controllate le condizioni al contorno si può lanciare la simulazione agli elementi finiti secondo UNI EN ISO 10211 e accedere ai risultati.

Per approfondire si vedano gli esempi di calcolo riportati in Appendice A e le spiegazioni sul coefficiente Ψ in Appendice B.

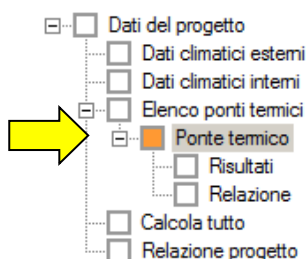
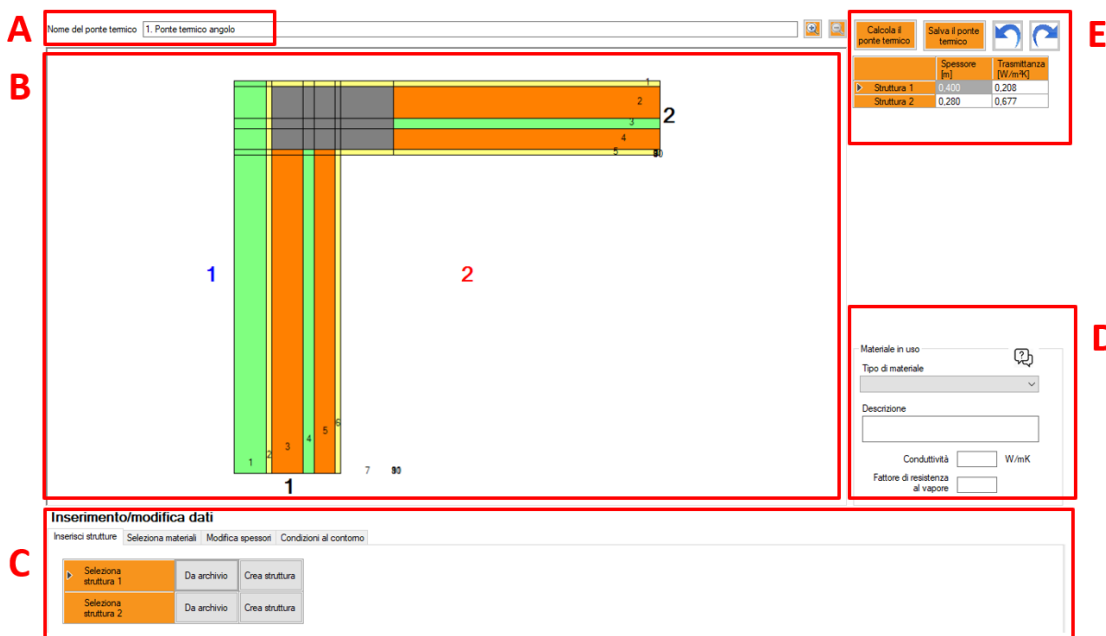
A Nome del ponte termico: 1. Ponte termico angolo

B [Main drawing area showing thermal bridge cross-section with layers 1-7]

E

	Spessore [m]	Trasmittanza [W/m²K]
Struttura 1	0,100	0,208
Struttura 2	0,280	0,677

D Materiale in uso:
 Tipo di materiale: [dropdown]
 Descrizione: [text field]
 Conduttività: [input] W/mK
 Fattore di resistenza al vapore: [input]

C Inserimento/modifica dati
 Insetti strutture | Selezione materiali | Modifica spessori | Condizioni al contorno

Seleziona struttura 1	Da archivio	Crea struttura
Seleziona struttura 2	Da archivio	Crea struttura

(A) Nome del ponte termico

Il nome del ponte termico è utilizzato nella relazione finale, nel menu ad albero e nell’elenco dei ponti termici del progetto di IRIS. In caso di salvataggio del singolo ponte termico nel database dei software ANIT il nome identifica il ponte termico anche al momento del richiamo in LETO, EUEKA o ICARO.

(B) Visualizzazione del ponte termico

La visualizzazione richiama in partenza lo schema di base selezionato dall’utente e man mano che vengono inserite le informazioni, lo stato di avanzamento dell’analisi.

Sul lato di destra della schermata (in alto) sono presenti i comandi di zoom per ingrandire o rimpicciolire il disegno in caso di necessità.

Inoltre cliccando sullo schema col tasto destro del mouse è possibile:

- copiare un materiale;
- inserire un materiale;
- dividere uno strato;
- eliminare un materiale;
- selezionare un colore.

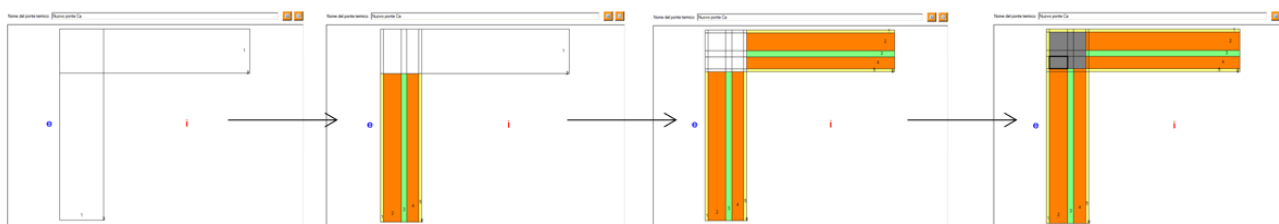

Velocizzare l’inserimento con la “selezione multipla”

È possibile effettuare una selezione multipla degli strati tenendo premuto il bottone “Ctrl” della tastiera. La selezione multipla è utile per attribuire caratteristiche comuni ai materiali selezionati come le informazioni termiche e il colore visualizzato nel nodo.

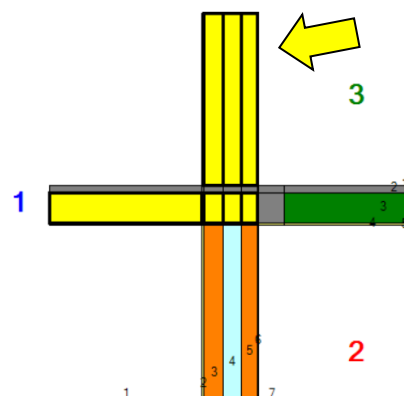

Colori personalizzati

Cliccando con il bottone destro del mouse sul singolo strato è possibile richiamare il comando “Selezione colore” per personalizzare il singolo strato scegliendo tra colori base o più avanzati. La selezione può essere fatta anche in modalità “selezione multipla” (ovvero tenendo premuto il tasto “Ctrl” della tastiera).

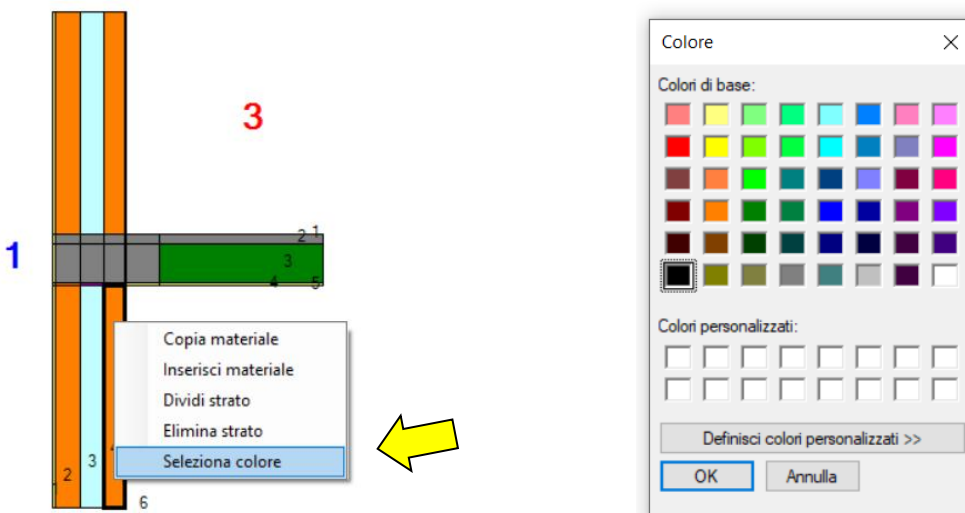

(C) Inserimento/modifica dati

Questa sezione della schermata raggruppa i principali strumenti per la creazione e gestione del ponte termico, ovvero: inserisci strutture, seleziona materiali, modifica spessori, condizioni al contorno e controterra.

Inserisci strutture

In base alla tipologia del ponte termico l’utente seleziona una o più strutture per creare il nodo. La selezione può avvenire in due modalità: richiamando la stratigrafia dal database dei software ANIT (nel caso fosse già stata creata e salvata col software PAN), oppure creando da zero la stratigrafia attraverso la finestra di dialogo dedicata.



Selezione materiali

L'utente accede al database dei materiali presi dalla normativa vigente o precedentemente creati dal comando "Archivio/Archivio materiale" disponibile nel menu principale (vd. capitolo 2 del manuale). I materiali sono suddivisi per tipologia e organizzati in base alla fonte di riferimento. Una volta selezionato un materiale le sue caratteristiche sono visualizzate nella sezione D della schermata e possono essere inserite nel disegno cliccando col tasto destro del mouse sul riquadro desiderato e selezionando il comando "Inserisci materiale".

- Note:
- Per le intercapedini: selezionando "INI – Intercapedini d'aria" si può richiamare la conduttività equivalente di una serie di intercapedini non ventilate precalcolate in accordo con UNI EN ISO 6946. È importante utilizzare il valore corrispondente alla tipologia struttura (parete, soffitto/copertura, pavimento) e allo spessore più vicino tra quelli disponibili (1, 2, 3, 5, 10, 30 cm).
 - Per le zone del nodo da lasciare vuote: selezionando "NUL – Materiale assente" si può richiamare un materiale con conduttività alta ($\lambda = 1000 \text{ W/mK}$) e fattore di resistenza al vapore basso ($\mu = 1$) per simulare l'assenza di un materiale nel nodo.

Inserisci strutture **Selezione materiali** Modifica spessori Condizioni al contorno

Tipo di materiale		Descrizione	Densità [kg/m³]	Conduttività [W/mK]	Calore specifico [kcal/kgK]	Fattore resistenza vapore
ISO - Isolanti						
Provenienza dei dati						
<input type="radio"/> UNI 10351 - prosp.2 <input checked="" type="radio"/> UNI 10351 - prosp.A.1 <input type="radio"/> UNI 10355 <input type="radio"/> UNI EN ISO 10456 <input type="radio"/> UNI TR 11552 <input type="radio"/> UNI EN ISO 6946 <input type="radio"/> Materiali utente <input type="radio"/> da letteratura <input type="radio"/> Materiali aziende ANIT						
Elementi 1-50 su 85 <input type="button" value="precedenti"/> <input type="button" value="successivi"/>						
1	EPS in lastre ricavate da blocchi, conforme a UNI 7819	15	0,045	0,35	20	
2	EPS in lastre ricavate da blocchi, conforme a UNI 7819	20	0,041	0,35	30	
3	EPS in lastre ricavate da blocchi, conforme a UNI 7819	25	0,04	0,35	70	
4	EPS in lastre ricavate da blocchi, conforme a UNI 7819	30	0,04	0,35	100	
5	EPS in lastre ricavate da blocchi	10	0,056	0,35	20	
6	EPS in lastre ricavate da blocchi	15	0,047	0,35	30	
7	EPS in lastre ricavate da blocchi	20	0,044	0,35	40	
8	EPS in lastre ricavate da blocchi	25	0,042	0,35	70	

Modifica spessori

Gli spessori dei vari strati sono riportati in due tabelle: una per la gestione degli spessori verticali e una per quelli orizzontali. In base alla tipologia del ponte termico, il numero degli strati (e quindi degli spessori visualizzati) può essere incrementato col comando "Dividi strato" disponibile cliccando sullo schema col tasto destro del mouse. I valori dei singoli spessori sono modificabili a piacere dall'utente.

- Note:
- Gestione di materiali sottili: per attribuire un materiale a uno strato sottile in alternativa al comando zoom (che oltre certi livelli può creare problemi) consigliamo di modificare lo spessore allargando lo strato, eseguire le modifiche di interesse e poi riportare lo spessore al valore corretto (vd. esempio 5 riportato in Appendice A).

Inserisci strutture Selezione materiali **Modifica spessori** Condizioni al contorno

	1	2	3	4	5	6	7	8	9	10	11
Spessore [m]	0	0,02	0,12	0,04	0,08	0,02	0,2	0	0	0	0

	Spessore [m]
1	0,02
2	0,12
3	0,04
4	0,08
5	0,02
6	0

Condizioni al contorno

Le condizioni al contorno sono prese dalle informazioni climatiche interne ed esterne precedentemente inserite. Le impostazioni di *default* prevedono le stesse condizioni al contorno per tutti i nodi del progetto. L'utente può modificare a piacere tali informazioni per creare altre condizioni. Le resistenze superficiali sono prese dai valori standard della norma UNI EN ISO 6946 e utilizzate in funzione della direzione del flusso termico nel nodo. Anche in questo caso l'utente può modificare i valori prima di lanciare il calcolo.

- Note:
- Il coefficiente btr per gli ambienti non riscaldati: se si seleziona un ambiente non riscaldato è necessario attribuire anche il coefficiente btr. Si tratta del fattore di temperatura indicato nella norma UNI/TS 11300-1 necessario per ipotizzare la temperatura dell'ambiente in esame. Il coefficiente btr può assumere un valore tra 0 e 1, può essere richiamato da tendina per alcuni valori standard suggeriti dalla norma oppure può essere inserito dall'utente.

La temperatura dell'ambiente è ricavata come:

$$\theta = [\theta_i \times (1 - btr)] + [\theta_e \times btr] \quad [7.1]$$

L'umidità relativa dell'ambiente è ricavata come media tra l'umidità esterna del mese critico e l'umidità interna (il valore suggerito può essere modificato dall'utente)

- Resistenze superficiali: il calcolo tiene conto della geometria e degli angoli descritti nel nodo ed è condotto in assenza di mobili, tendo o controsoffitti. Nel caso si voglia considerare l'effetto di questi fattori per le verifiche igrotermiche superficiali la norma UNI EN ISO 13788:2013 suggerisce di utilizzare un fattore di R_{si} pari a $0.25 \text{ m}^2\text{K/W}$.

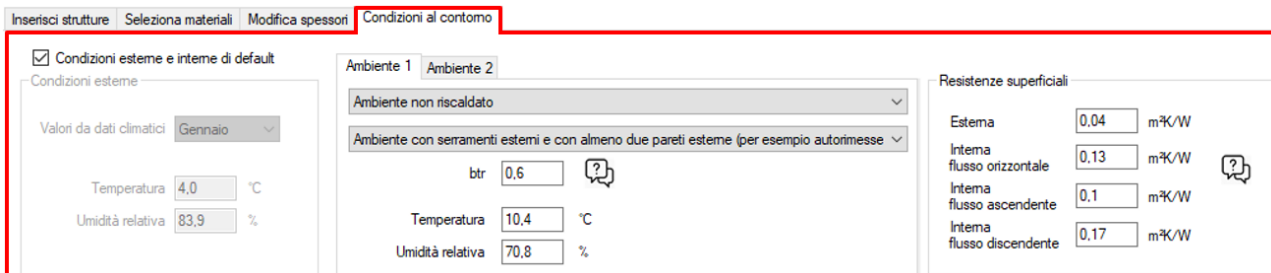

The screenshot shows the 'Condizioni al contorno' (Boundary Conditions) window. It is divided into three main sections:

- Condizioni esterne e interne di default**: Includes 'Condizioni esterne' with a dropdown for 'Valori da dati climatici' set to 'Gennaio'. Below are input fields for 'Temperatura' (4,0 °C) and 'Umidità relativa' (83,9 %).
- Ambiente 1 / Ambiente 2**: Two dropdown menus. 'Ambiente 1' is set to 'Ambiente non riscaldato' and 'Ambiente 2' is set to 'Ambiente con serramenti esterni e con almeno due pareti esterne (per esempio autorimesse)'. Below these are input fields for 'btr' (0,6), 'Temperatura' (10,4 °C), and 'Umidità relativa' (70,8 %).
- Resistenze superficiali**: A table of surface resistances in m²K/W:

Esterna	0,04	m²K/W
Interna flusso orizzontale	0,13	m²K/W
Interna flusso ascendente	0,1	m²K/W
Interna flusso discendente	0,17	m²K/W

Gestione delle condizioni al contorno

In ogni nodo, dove ha senso farlo, è stata strutturata la possibilità di variare le temperature delle condizioni al contorno definendo se l'ambiente definito dalla superficie del nodo è: **riscaldato**, **esterno**, **non riscaldato**.

Gli ambienti sono individuati dal numero attribuito e il colore del numero ne attesta la tipologia.

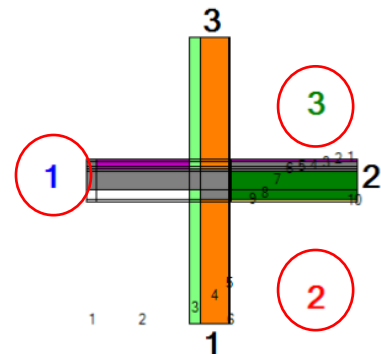

Controtterra

Per il nodo GF, il menù contempla anche la voce “Controtterra”.

La scheda serve per raccogliere informazioni sulla tipologia di terreno e sui dati geometrici del pavimento e visualizza il calcolo della trasmittanza equivalente della struttura controtterra.

I piani di taglio utilizzati da IRIS sono identificati in accordo con UNI EN ISO 10211, per approfondire si veda l'Appendice B del manuale.

- Note:
- Scelta del tipo di terreno: la tendina propone 3 scelte in base alla tipologia del terreno. La selezione serve per identificare la conduttività da attribuire al terreno secondo UNI EN ISO 13270 e il fattore di resistenza al vapore per l'argilla, la sabbia e la roccia in accordo con UNI EN ISO 10456. Nel caso non si conoscano informazioni sul terreno si può selezionare la condizione intermedia corrispondente a “sabbia e ghiaia”.
 - Dati geometri del pavimento: l'area A e il perimetro P servono per identificare la dimensione caratteristica B attraverso il rapporto: $B = A / (0.5 \times P)$. A e P si calcolano a livello del piano di contatto col terreno.
 - Trasmittanze equivalenti: U_{bf} e U_{bw} rappresentano rispettivamente la trasmittanza equivalente del pavimento (f sta per *floor*) e del muro (w sta per *wall*) controtterra. Il calcolo di questi parametri è condotto in accordo con UNI EN ISO 13370

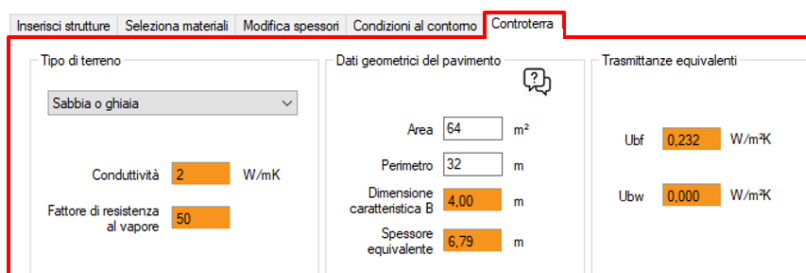

Tipo di terreno	Dati geometrici del pavimento	Trasmittanze equivalenti
Sabbia o ghiaia	Area: 64 m ²	U _{bf} : 0,232 W/m ² K
Conducibilità: 2 W/mK	Perimetro: 32 m	U _{bw} : 0,000 W/m ² K
Fattore di resistenza al vapore: 50	Dimensione caratteristica B: 4,00 m	
	Spessore equivalente: 6,79 m	

(D) Inserisci materiale

In questa sezione sono visualizzati i dati del materiale in uso, ovvero del materiale inseribile nello schema del ponte termico attraverso il comando “inserisci materiale” col tasto destro del mouse.

I dati visualizzati possono essere quelli:

- del materiale sul quale si clicca col tasto destro del mouse e si seleziona il comando “Copia materiale”;
- del materiale d'archivio (ovvero materiale richiamato da una norma tecnica o creato dall'utente) selezionato dal menu “Seleziona materiale” della sezione C della schermata;
- inseriti direttamente dall'utente nella sezione D.

(E) Calcola il ponte termico

Una volta completato l'inserimento di tutte le informazioni (geometriche, dei materiali e delle condizioni al contorno) si accede ai risultati della simulazione cliccando sul bottone “Calcola il ponte termico”. Nella sezione E sono anche visualizzati i valori di spessore e trasmittanza delle stratigrafie

presenti nello schema. Questa informazione è utile per un confronto con i dati di ingresso delle stratigrafie del nodo.

Maggiore fruibilità grazie ai bottoni “undo” e “redo”

Durante la modellazione del nodo possono essere commessi degli errori. Sono stati aggiunti i bottoni “undo” e “redo” (ovvero annulla e ripeti) per consentire di tornare alla situazione precedente l'errore commesso.



8. RISULTATI

Dalla pagina dei risultati è possibile visualizzare l'esito della simulazione agli elementi finiti. I risultati sono disponibili in forma grafica per quanto riguarda la distribuzione della temperatura, del flusso, dell'umidità relativa e della distribuzione di temperatura superficiale (A) e in forma tabellare (B), (C) ed (D).

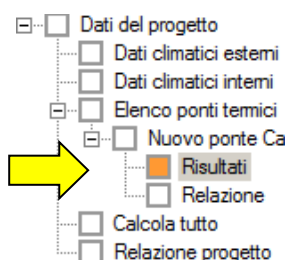

A

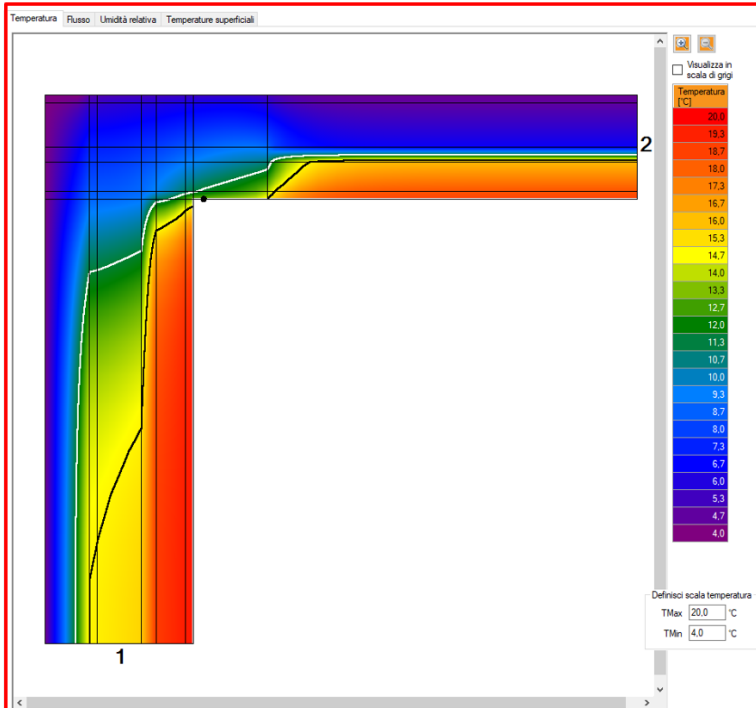

B

Risultati

Flussi [W]			
	attraverso struttura 1	attraverso struttura 2	totale
Interno	8.851	22.748	31.599
Esterno	3.567	28.032	31.599

Coefficiente di accoppiamento L0d 1.975 W/mK
Dispersioni UoA (misure interne) 1.062 W/mK
Dispersioni UoA (misure esterne) 1.391 W/mK

C

Trasmittanze lineari Ψ [W/mK]			
	struttura 1	struttura 2	psi totale
Interno	0.304	0.509	0.912
Esterno	-0.085	0.668	0.583

Visualizza iterazioni Dettagli calcolo Psi Esporta XML

D

Condensa e muffa		Temperatura superficiale minima [°C]
Per evitare condensa		11.4
Per evitare formazione di muffe		14.8
Di progetto		13.1

(A) Risultati in forma grafica

I disegni riportano la distribuzione della temperatura, del flusso e dell'umidità relativa direttamente sullo schema del ponte termico calcolato.

Spostando il cursore del mouse sul disegno si visualizzano i dati calcolati nei singoli punti.

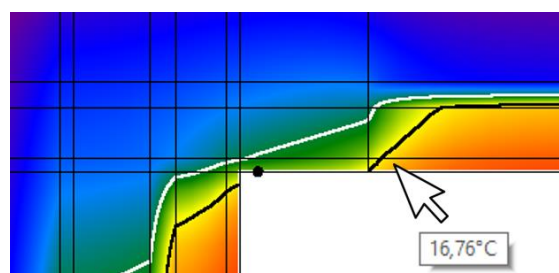

Distribuzione della temperatura

La distribuzione delle temperature è visualizzata su una scala di colori da viola a rosso partendo da una distribuzione automatica tra il valore di temperatura massima e minima presenti nella simulazione. Questa impostazione può essere modificata a piacere dall'utente.

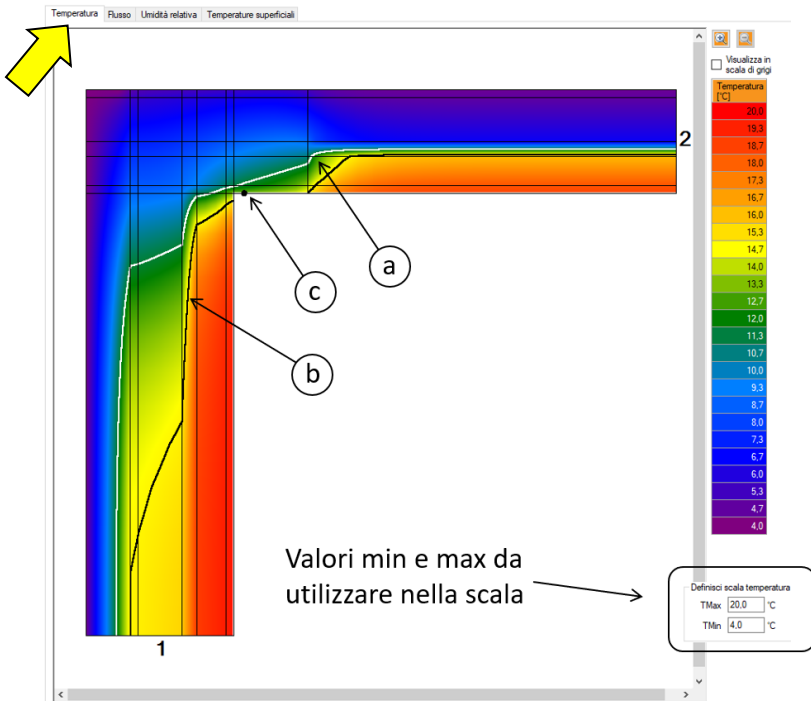

Per agevolare la lettura del grafico sono presenti:

- a) una linea bianca in corrispondenza dell'isoterma con la temperatura di condensazione;
- b) una linea nera in corrispondenza dell'isoterma del rischio di muffa;
- c) un puntino nero in corrispondenza dell'elemento con la temperatura superficiale interna più bassa.

I valori usati in A, b e c sono riportati nella sessione D della schermata

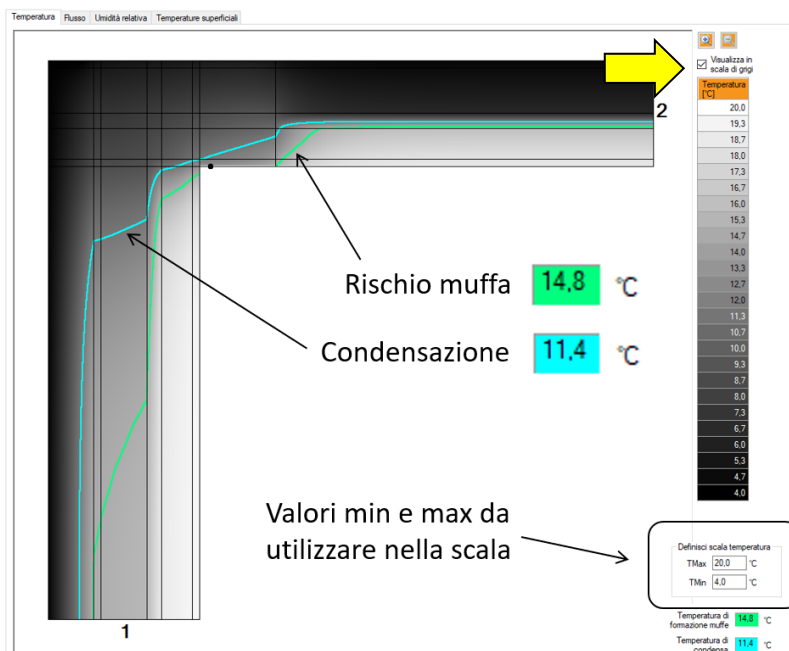

Con la selezione "Visualizza scala di grigi" viene reimpostata la palette cromatica in grigio con le due isoterme di rischio muffa e condensazione rispettivamente in verde e azzurro.

Distribuzione del flusso

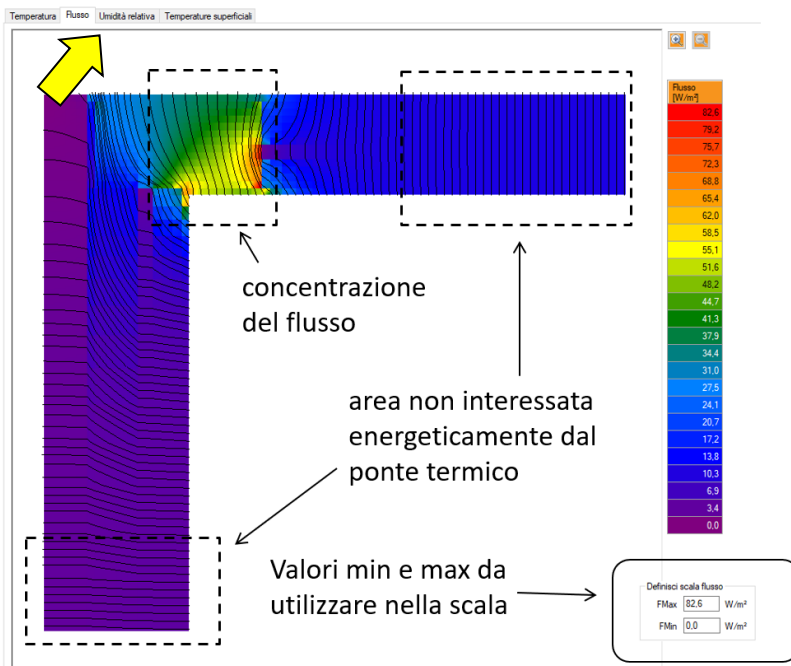

La distribuzione del flusso è utile per identificare le porzioni geometriche del nodo soggette alla concentrazione della dispersione e le porzioni non interessate energeticamente dal ponte termico.

Nel primo caso l'identificazione è agevolata dai colori, mentre nel secondo dalle linee di flusso perpendicolari alle superfici delle strutture.

Anche su questo grafico è possibile settare a piacere i valori min e max della scala.

Distribuzione dell'umidità relativa

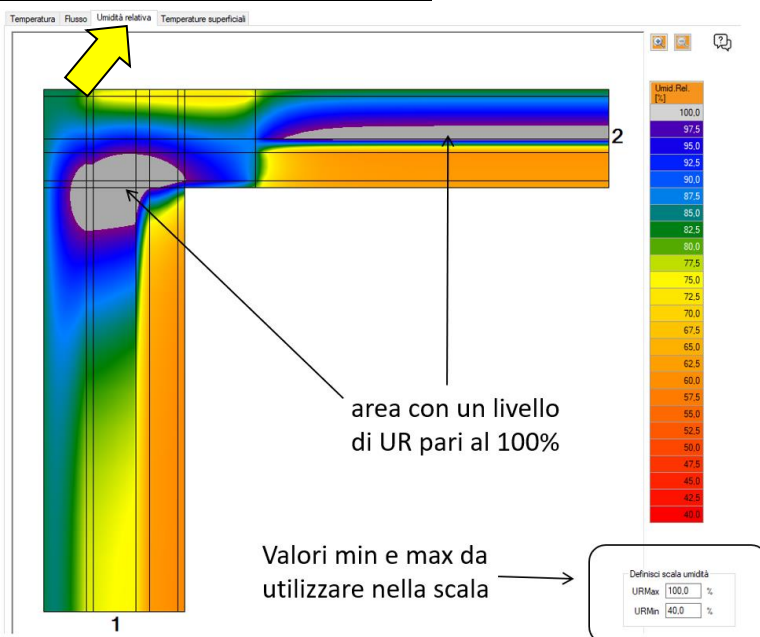

La distribuzione dell'umidità relativa può essere utile per estendere l'analisi della migrazione del vapore dalla sezione della stratigrafia all'intero ponte termico. La visualizzazione dell'umidità relativa non è però da intendere come una "verifica" della condensa interstiziale (ci sono molti fenomeni igroscopici di cui il calcolo non tiene conto, come il trasporto capillare dell'umidità o l'incidenza dell'inerzia igroscopica dei materiali). Lo scopo del grafico è quello di aiutare l'utente a capire se è necessaria o meno una maggiore attenzione al tema della condensazione interstiziale anche per la progettazione del ponte termico.

Temperature superficiali

Per ogni nodo è possibile studiare l'andamento delle temperature superficiali che si sviluppano a seguito della simulazione.

L'andamento può essere utile per il confronto con le informazioni termografiche e per valutare l'estensione geometrica del fenomeno di degrado.

Nella parte di sinistra della schermata è riportato uno schema con le porzioni A-B visualizzate nei grafici, suddivise per colore in base al tipo di ambiente.

Questa analisi è utile per studiare la distribuzione della temperatura superficiale in abbinamento a una diagnosi termografica.

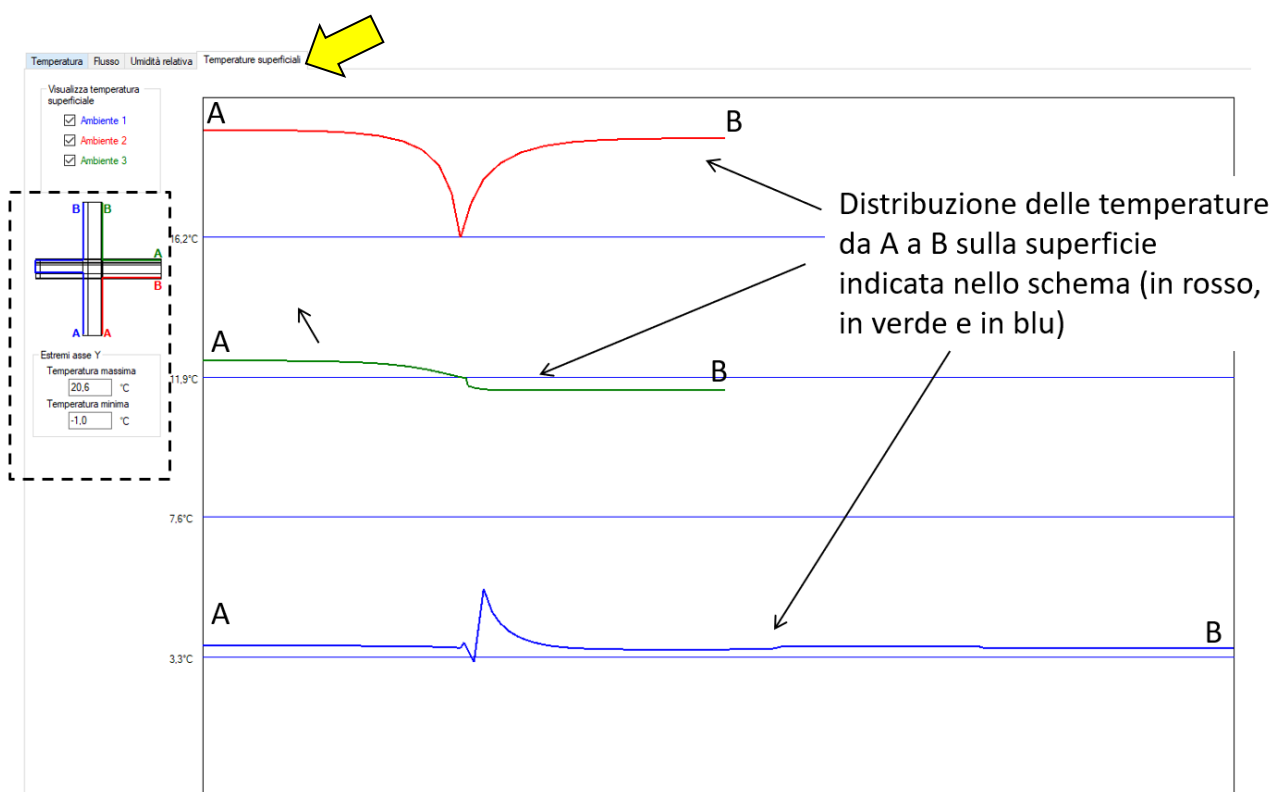

Esempio di confronto con indagine termografica

Lo studio delle temperature superficiali con IRIS lungo un profilo A-B può essere utilizzato per un confronto con il profilo di temperature ricavato da un'indagine termografica.

Nel caso seguente ad esempio l'immagine termografica mostra il ponte termico generato dall'innesto di un solaio in facciata. La distribuzione delle temperature lungo il profilo A-B ricavato dal termogramma può essere utilizzata per un confronto con lo stesso profilo A-B ricavato da un'analisi agli elementi finiti con IRIS (vd. sotto).



Distribuzione delle temperature ricavate dall'immagine IR.

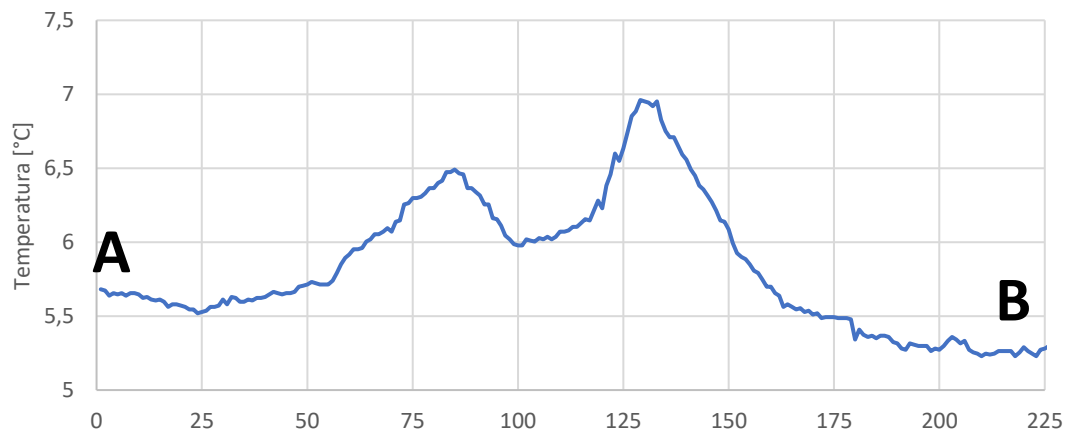

Distribuzione delle temperature ricavate da IRIS.

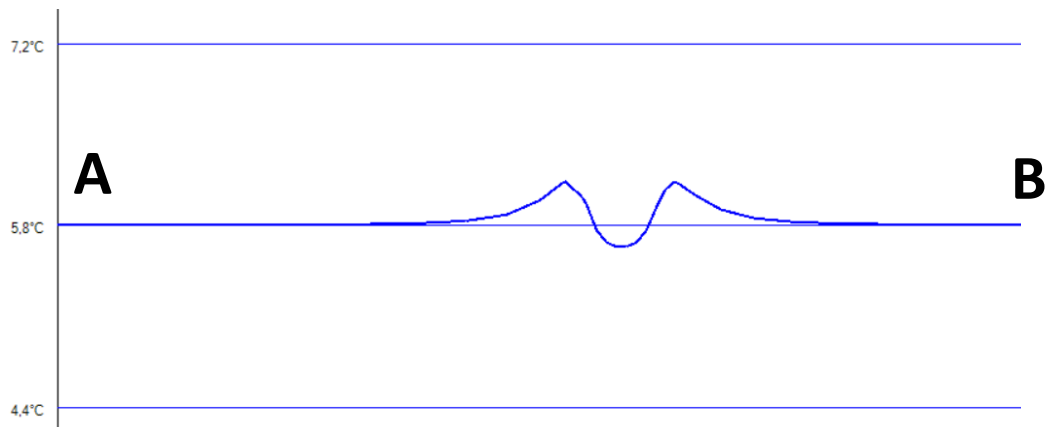

La vicinanza o le differenze tra i due grafici possono validare o confutare le informazioni ipotizzate sul nodo, come ad esempio la presenza di uno strato isolante. Il confronto fra i due grafici si basa su un'analisi delle curve sia in termini assoluti che relativi: forma della curva, differenze tra picchi massimi o minimi, linee di tendenza, ecc.

(B) Flussi [W]

I dati sono riferiti ai flussi termici totali e parziali (espressi in W) calcolati lungo il ponte termico.

Per ogni riga della tabella il valore del flusso totale è dato dalla somma dei flussi parziali.

La tabella è accompagnata dal calcolo del coefficiente di accoppiamento L2d [W/mK] e dalla valutazione delle dispersioni UxA con dimensioni interne ed esterne [W/mK].

(C) Trasmittanze lineari [W/mK]

I valori delle trasmittanze lineari sono calcolati in accordo con UNI EN ISO 10211, ovvero:

$$\Psi_i = L_{2D} - \sum (U \cdot l_i) \quad [8.1]$$

$$\Psi_e = L_{2D} - \sum (U \cdot l_e) \quad [8.2]$$

dove:

Ψ_i trasmittanza lineare interna (o coefficiente lineico interno) [W/mK]

Ψ_e trasmittanza lineare esterna (o coefficiente lineico esterno) [W/mK]

L_{2D} coefficiente d'accoppiamento termico ottenuto dal calcolo 2D agli elementi finiti del ponte termico [W/mK]. Il valore di L2d è visualizzato nella sezione (B) della schermata.

U Trasmittanza termica del componente di separazione tra le zone termiche individuate

l_i lunghezza interna a cui si applica la trasmittanza termica U

l_e lunghezza esterna a cui si applica la trasmittanza termica U

Nella tabella sono presentati i dati dei coefficienti lineici totali (ovvero attraverso l'intera geometria del ponte termico) e parziali (ovvero attraverso le singole strutture). Questa informazione è utile per valutare l'effetto del ponte termico parziale nel caso sia necessari suddividere il "peso" energetico del ponte termico in più parti.

Dal bottone "Visualizza iterazioni" si accede alla tabella con i risultati ottenuti da IRIS in accordo col modello di calcolo iterativo descritto dalla UNI EN ISO 10211. La prima iterazione è eseguita con una matrice standard, e a seguire aumentando la complessità geometrica della stessa. Il numero di iterazioni si ferma quando si raggiunge uno scostamento sui risultati inferiore all'1%.

Il comando "Esporta XML" consente di generare un file .xml del nodo per esportarlo in altri software di modellazione energetica. La funzione è abbinata al comando "Importa XML" presente nella schermata "Elenco dei ponti termici" di IRIS (vd. capitolo 6 punto C del manuale).

Infine lo schema riportato sotto la tabella mostra le linee di confine utilizzate per il calcolo delle dispersioni lungo le dimensioni geometriche interne (linea rossa) ed esterne (linea blu) del nodo.

(D) Condensa e muffa

La tabella mostra il valore della temperatura superficiale:

- di condensazione,
- di rischio muffa,
- di progetto.

I primi due valori dipendono dalle scelte fatte nella selezione delle condizioni al contorno.

Se l'utente ha lasciato le condizioni di *default*, i dati visualizzati sono presi dalla tabella dei "Dati climatici interni" in corrispondenza della 7^a e 8^a colonna del mese critico (evidenziato in giallo):

Condensa e muffa

	Temperatura superficiale minima [°C]
► Per evitare condensa	14.1
Per evitare formazione di muffe	17.6
Di progetto	17.9

Dati climatici interni

Dati noti

- Classe di concentrazione del vapore all'interno
- Temperatura interna e umidità interna relativa costanti
- Ricambio d'aria e produzione di vapore

Condizioni standard DM 26/06/15

Mese critico per la condensa: febbraio, Resistenza minima per evitare condensa: 0,298 m²K/W

Mese critico per il rischio muffe: novembre, Resistenza minima per evitare rischio muffe: 0,713 m²K/W

Classi di concentrazione del vapore all'interno degli ambienti

- Classe 1 - Magazzini per stoccaggio di materiale secco, edifici non occupati
- Classe 2 - Uffici, negozi, alloggi con ventilazione meccanica controllata
- Classe 3 - Alloggi senza ventilazione meccanica controllata, edifici con indice di affollamento
- Classe 4 - Palestre, cucine, mense
- Classe 5 - Edifici particolari, per esempio lavanderie, distillerie, piscine

	Be [°C]	Pe [Pa]	θi [°C]	Pi [Pa]	URi [%]	Pam [Pa]	θam [°C]	θsc [°C]	fRam [-]	fRsc [-]
► gennaio	11,8	1048,0	20,0	1438,7	61,6	1798,4	16,3	12,4	0,492	0,071
febbraio	10,9	1007,4	20,0	1431,9	61,3	1789,9	15,8	12,3	0,536	0,160
marzo	12,1	1097,6	20,0	1477,4	63,2	1846,7	16,3	12,8	0,524	0,086
aprile	14,9	1245,2	18,0	1527,9	74,1	1909,9	16,8	13,3	0,612	-0,490
maggio	18,8	1421,8	18,8	1562,8	71,8	1953,5	17,1	13,7	-	-
giugno	22,8	1680,7	22,8	1780,7	64,2	2225,9	19,2	15,7	-	-
luglio	24,8	1752,0	24,8	1852,0	59,1	2315,0	19,8	16,3	-	-
agosto	24,8	2154,0	24,8	2254,0	71,9	2817,5	23,1	19,4	-	-
settembre	22,8	1920,7	22,8	2020,7	73,0	2525,9	21,3	17,7	-	-
ottobre	19,7	1617,6	19,7	1728,6	75,4	2160,7	18,7	15,2	-	-
novembre	17,0	1405,9	18,0	1613,3	78,2	2016,7	17,6	14,1	0,649	-2,757
dicembre	13,3	1142,4	20,0	1480,2	63,3	1850,3	16,3	12,8	0,445	-0,070

La temperatura di progetto è quella del punto sulla superficie interna del ponte termico con il valore più basso. La posizione di tale punto (o tali punti) è visualizzata nel grafico della distribuzione delle temperature tramite un pallino grigio.

La cella della temperatura di rischio muffa si colora di rosso se la temperatura di progetto è inferiore a quella di rischio muffa, altrimenti si colora di verde.

9. RELAZIONE E RELAZIONE PROGETTO

IRIS consente di visualizzare e stampare la relazione di calcolo dei singoli ponti termici o dell'intero progetto.

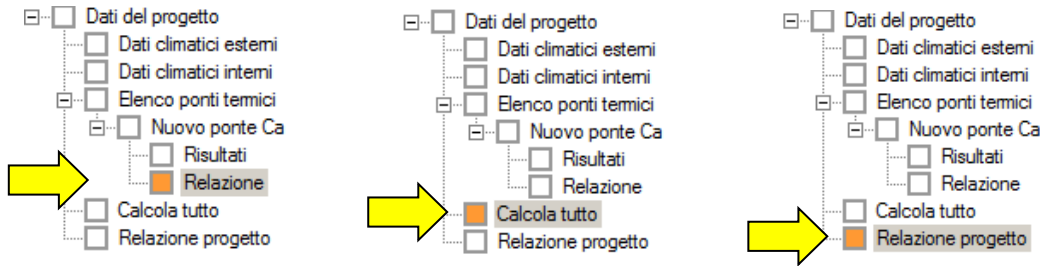

La relazione può contenere tutte le informazioni generali del nodo analizzato (geometria e caratteristiche dei materiali), i dati delle condizioni al contorno e i risultati della simulazione agli elementi finiti.

I risultati sono presentati in forma grafica attraverso la distribuzione della temperatura, del flusso e della concentrazione di umidità relativa, e in forma tabellare con un riepilogo delle verifiche di rischio di condensazione superficiale, di rischio muffa e del calcolo delle trasmittanze lineiche.

Sia le relazioni dei singoli ponti termici, che quella di tutto il progetto possono essere personalizzate indicando quali informazioni produrre e se aggiungere dei grafici maggiormente dettagliati:

scelte per la relazione del ponte termico:

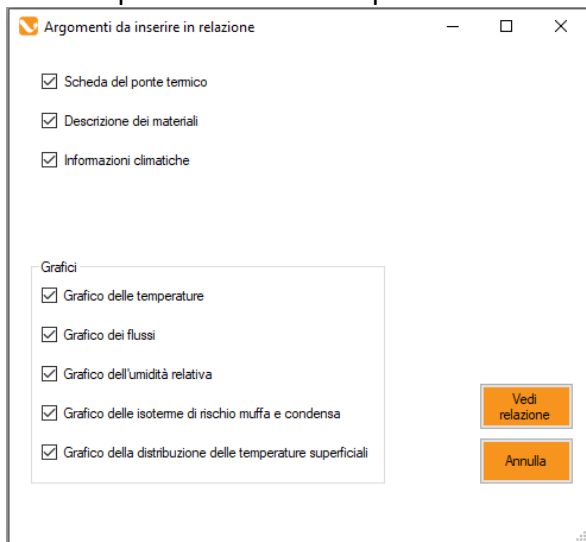

scelte per la relazione di progetto:

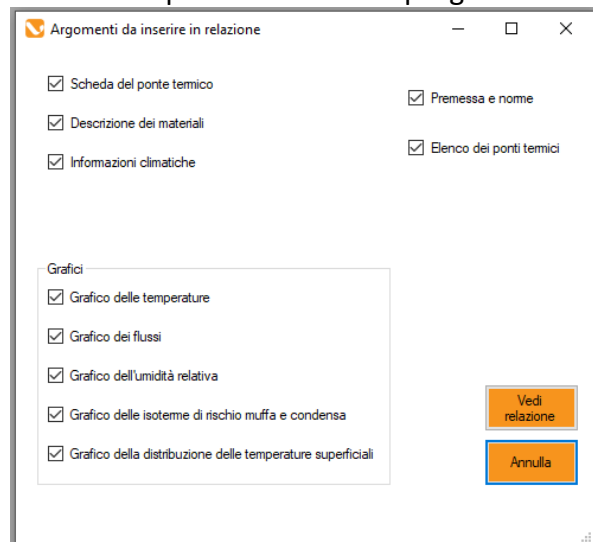

È possibile creare una relazione sintetica o estesa agendo sulle opzioni mostrate prima di visualizzare la relazione.

Una volta visualizzata la relazione, è possibile effettuare un salvataggio in formato editabile (.rtf) o non editabile (.pdf).

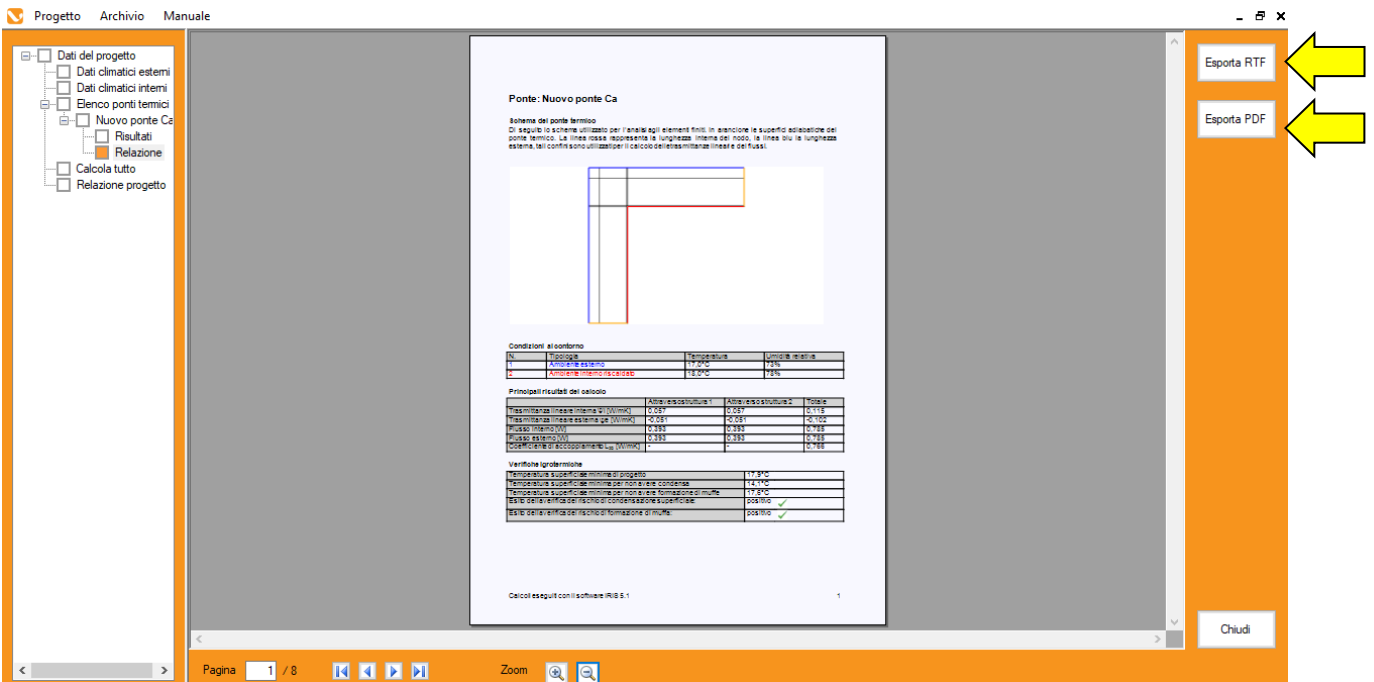

Alcuni esempi di pagine visualizzabili nella relazione finale:

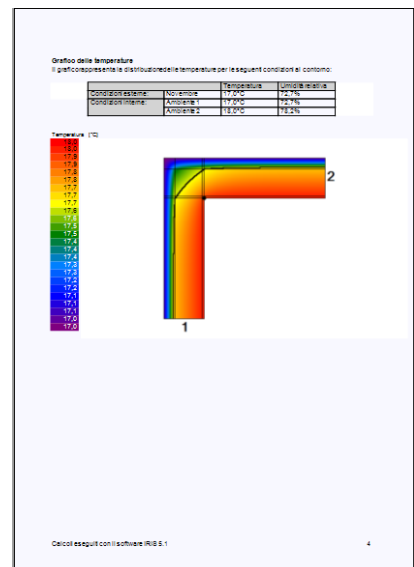
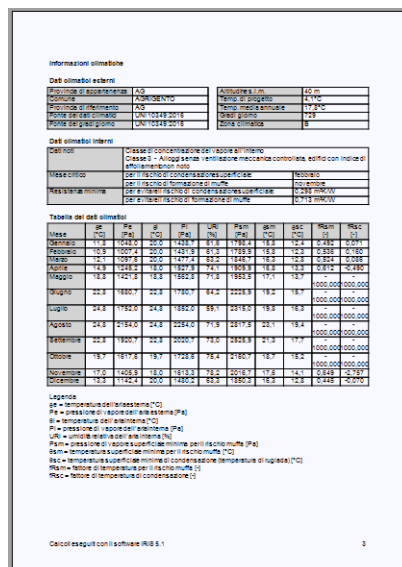
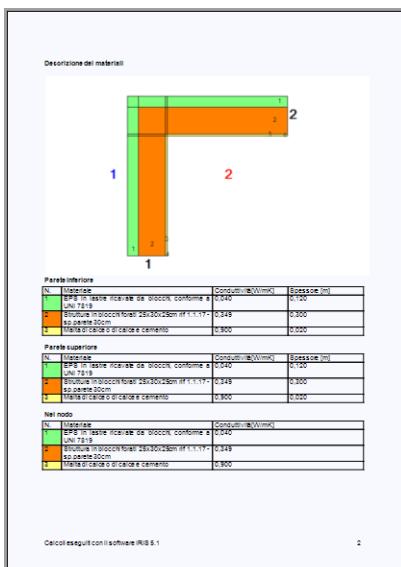

Appendice A. Esempi di calcolo

Di seguito sono riportati una serie di ponti termici sviluppati con IRIS.

Lo scopo è esemplificare le logiche del software per la creazione di alcuni ponti termici ricorrenti. Per i casi mostrati si è ipotizzato il clima esterno di Alessandria e un clima interno tipico di un edificio residenziale (classe di concentrazione di vapore 3).

Esempio 1: ponte termico d'angolo

Ponte termico d'angolo con pilastro a base rettangolare e isolamento esterno su una sola facciata. Lo studio del nodo potrebbe simulare il caso di una riqualificazione energetica di un edificio esistente.

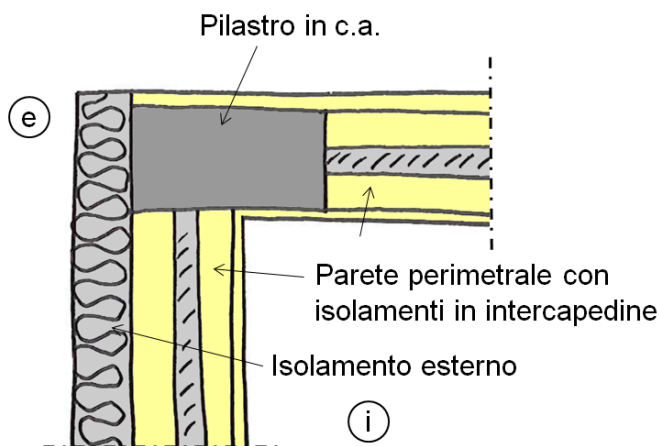

1. Come prima cosa bisogna individuare lo schema di partenza per l'analisi del ponte termico. Nel nostro caso la tipologia è Ca3.

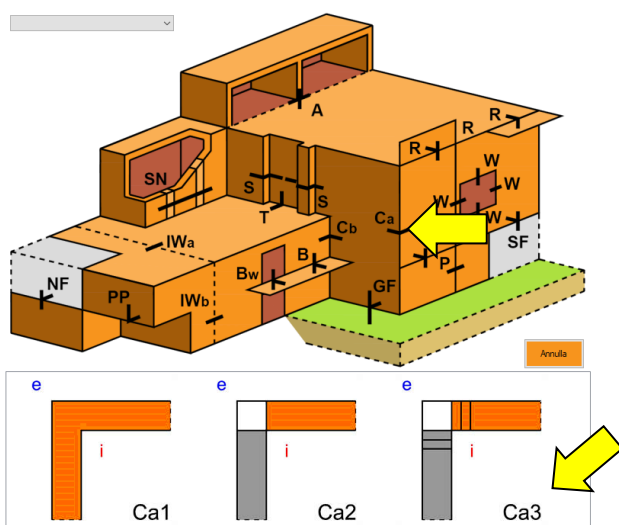

2. Dalla schermata d’analisi viene visualizzato lo schema di partenza per la creazione del nodo. Il nome del ponte termico è modificato in “Esempio 1”.

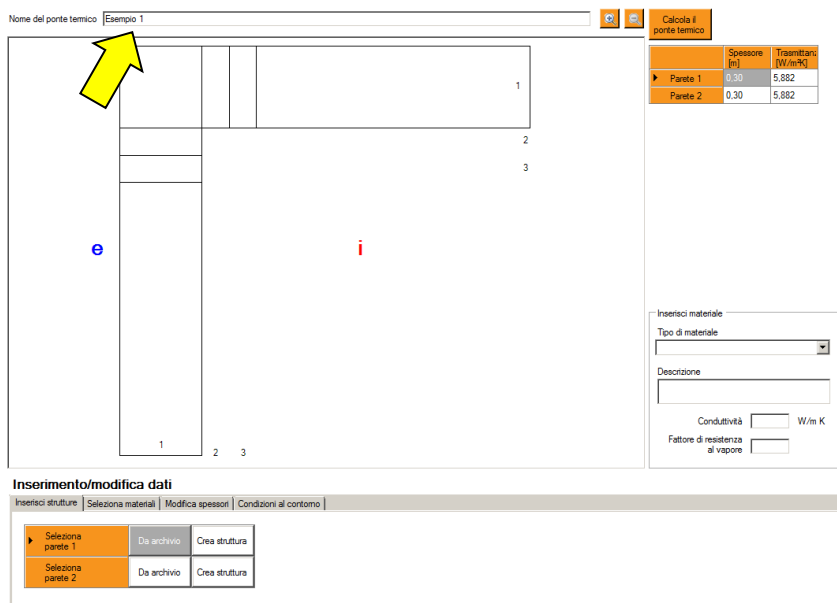

3. A questo punto l’utente deve descrivere la stratigrafia delle due pareti incidenti sull’angolo. Attraverso i comandi “Seleziona parete” è possibile richiamare strutture già elaborate con il software PAN o creare le nuove stratigrafie direttamente con IRIS. Nel nostro caso si decide di richiamare sia per la parete 1 che per la parete 2 la stratigrafia di un elemento di tamponamento con doppio tavolato e isolamento in intercapedine.

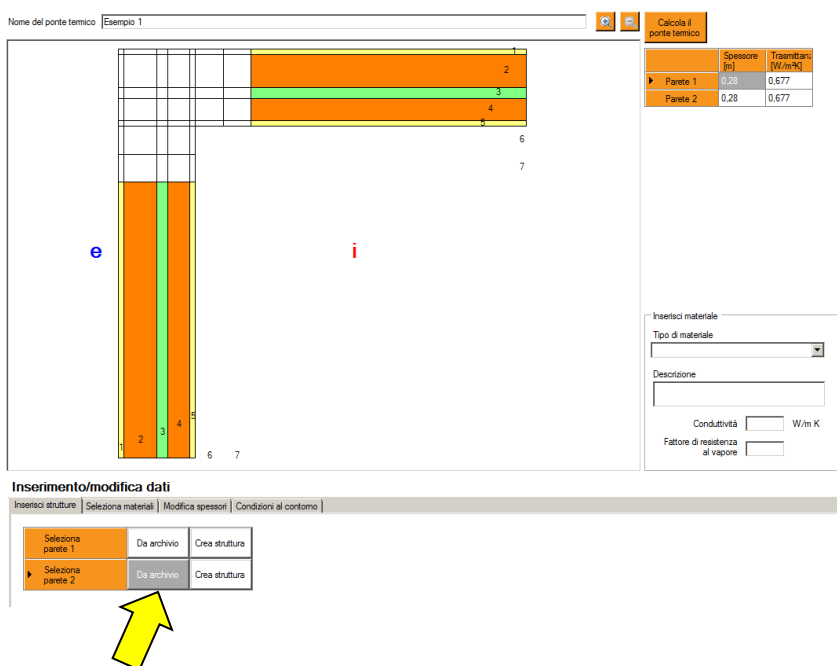

4. Per la configurazione geometrica si parte dallo studio dei piani di taglio verticali e orizzontali necessari per la descrizione del ponte termico. Nel nostro caso il nodo si può descrivere con 7 piani di taglio verticali e 6 orizzontali.

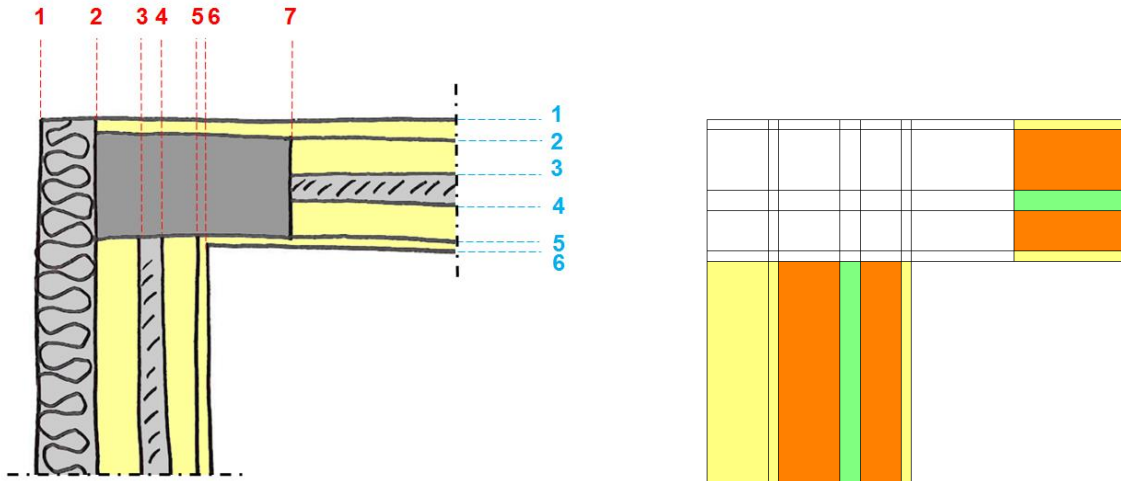

5. Per ottenere la configurazione geometrica mostrata al punto precedente l'utente può:
- modificare gli spessori (verticali e orizzontali) dalla sezione "modifica spessori"
 - creare nuovi piani di taglio utilizzando il comando "dividi strato" disponibile cliccando col tasto destro del mouse sullo strato selezionato.

Nell'esempio si è diviso lo strato dell'intonaco esterno sul lato sinistro dello schema e si sono corretti gli spessori con i seguenti dati:

Inserimento/modifica dati

Inserisci strutture									Seleziona materiali									Modifica spessori									Condizioni al contorno								
Spessore [m]		1	2	3	4	5	6	7	8	Spessore [m]		1	2	3	4	5	6	7																	
▶		0.12	0.02	0.12	0.04	0.08	0.02	0.2	0	▶		0.02	0.12	0.04	0.08	0.02	0	0																	

6. Una volta completata la configurazione geometrica, si può procedere con l'assegnazione dei materiali in uno dei seguenti modi:
- Copia e inserisci: se il materiale è già presente nello schema si può cliccare su di esso col tasto destro del mouse, selezionare il comando "Copia materiale", e copiare le stesse caratteristiche in un'altra sezione del disegno col comando "Inserisci materiale" (sempre dal tasto destro del mouse).
 - Seleziona materiali: dalla voce del menu si può accedere all'archivio dei materiali di IRIS e selezionare un materiale presente. A questo punto spostando il cursore sul disegno si clicca col tasto destro del mouse e si seleziona "Inserisci materiale".

— Materiale utente: l'utente può descrivere le caratteristiche di un materiale utilizzando i comandi posti a destra del disegno. Una volta compilati tutti i campi, si sposta il cursore del mouse sul punto desiderato e col tasto destro si inserisce il materiale nello schema.

Nel nostro caso per i materiali presenti nella stratigrafia si è optato per il comando “copia e inserisci”, per la descrizione dell'isolamento esterno si è creato un “materiale utente” e per la descrizione del pilastro in c.a. si è utilizzato l'archivio dei materiali di norma.

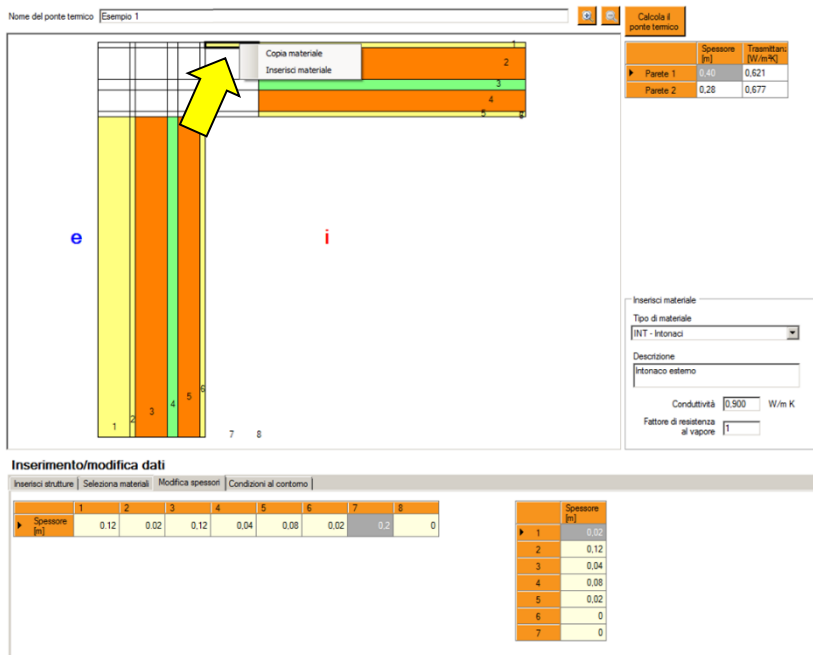

Nome del porte termico: Esempio 1

Calcola il porte termico

	Spessore [m]	Trasmittanza [W/m ² K]
Pariete 1	0,40	0,621
Pariete 2	0,28	0,677

Inserisci materiale

Tipo di materiale

Descrizione

Conduttività W/m K

Fattore di resistenza al vapore

Inserimento/modifica dati

	1	2	3	4	5	6	7	8
Spessore [m]	0,12	0,02	0,12	0,04	0,08	0,02	0,2	0

	Spessore [m]
1	0,02
2	0,12
3	0,04
4	0,08
5	0,02
6	0
7	0

Utilizzo del comando “copia materiale”

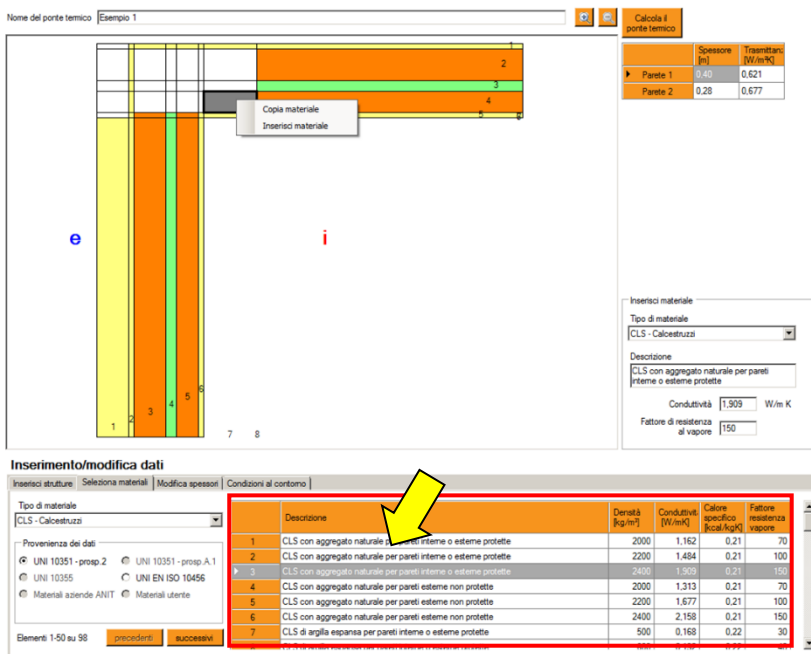

Nome del porte termico: Esempio 1

Calcola il porte termico

	Spessore [m]	Trasmittanza [W/m ² K]
Pariete 1	0,40	0,621
Pariete 2	0,28	0,677

Inserisci materiale

Tipo di materiale

Descrizione

Conduttività W/m K

Fattore di resistenza al vapore

Inserimento/modifica dati

	Descrizione	Densità [kg/m ³]	Conduttività [W/mK]	Calore specifico [kcal/kgK]	Fattore resistenza vapore
1	CLS con aggregato naturale per pareti interne o esterne protette	2000	1,162	0,21	70
2	CLS con aggregato naturale per pareti interne o esterne protette	2200	1,484	0,21	100
3	CLS con aggregato naturale per pareti interne o esterne protette	2400	1,909	0,21	150
4	CLS con aggregato naturale per pareti esterne non protette	2000	1,313	0,21	70
5	CLS con aggregato naturale per pareti esterne non protette	2200	1,677	0,21	100
6	CLS con aggregato naturale per pareti esterne non protette	2400	2,158	0,21	150
7	CLS di argilla espansa per pareti interne o esterne protette	500	0,168	0,22	30

Utilizzo dell'archivio dei materiali inclusi nel database di IRIS

Nome del ponte termico: Esempio 1

Calcola l'uscita termica

	Spessore (m)	Trasmittanza (W/m ² K)
Parete 1	0,40	0,208
Parete 2	0,28	0,677

Copla materiale
Inserisci materiale
Dividi strato
Elimina strato

ISO - Isolanti

Descrizione
Pannello isolante XY

Conducibilità 0,036 W/m K

Fattore di resistenza al vapore 30

Inserimento/modifica dati

Inserisci strutture | Seleziona materiali | Modifica spessori | Condizioni al contorno

Tipo di materiale: CLS - Calcestruzzi

Provenienza dei dati:
 UNI 10351 - prosp. 2 UNI 10351 - prosp. A.1
 UNI 10355 UNI EN ISO 10456
 Materiali aziende ANIT Materiali utente

	Descrizione	Densità (kg/m ³)	Conducibilità (W/mK)	Calore specifico (kcal/kgK)	Fattore resistenza vapore
1	CLS con aggregato naturale per pareti interne o esterne protette	2000	1,162	0,21	70
2	CLS con aggregato naturale per pareti interne o esterne protette	2200	1,484	0,21	100
3	CLS con aggregato naturale per pareti interne o esterne protette	2400	1,909	0,21	150
4	CLS con aggregato naturale per pareti esterne non protette	2000	1,313	0,21	70
5	CLS con aggregato naturale per pareti esterne non protette	2200	1,677	0,21	100
6	CLS con aggregato naturale per pareti esterne non protette	2400	2,158	0,21	150
7	CLS di argilla espansa per pareti interne o esterne protette	500	0,168	0,22	30
8	CLS di argilla espansa per pareti interne o esterne protette	600	0,197	0,22	40

Creazione di un materiale utente dal form "Inserisci materiale"

7. Prima di lanciare il calcolo è bene verificare le condizioni al contorno. Nel nostro caso l'edificio è stato simulato selezionando i dati climatici esterni di Alessandria e le condizioni interne tipiche di un ambiente residenziale (classe di concentrazione di vapore 3). Il mese critico individuato dal software è dicembre.

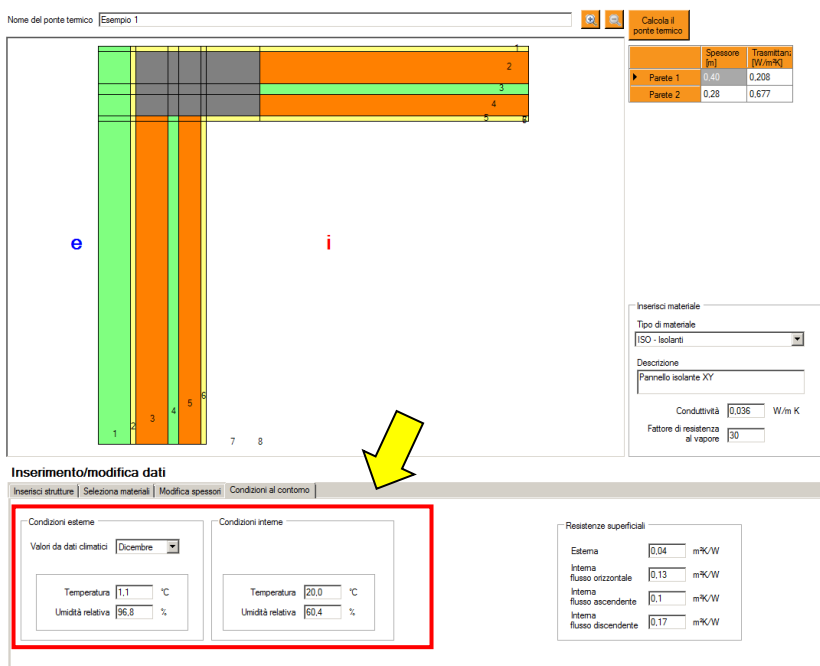

Nome del ponte termico: Esempio 1

Calcola il ponte termico

	Spessore [m]	Trasmittanza [W/m²K]
▶ Parete 1	0,28	0,208
Parete 2	0,28	0,677

Inserisci materiale

Tipo di materiale: ISO - Isolanti

Descrizione: Pannello isolante XY

Conducibilità: 0,036 W/m K

Fattore di resistenza al vapore: 30

Inserimento/modifica dati

Inserisci strutture | Selezione materiali | Modifica spessori | **Condizioni al contorno**

Condizioni esterne

Valori da dati climatici: Dicembre

Temperatura: 1,1 °C

Umidità relativa: 96,8 %

Condizioni interne

Temperatura: 20,0 °C

Umidità relativa: 60,4 %

Resistenze superficiali

Esterna: 0,04 m²K/W

Interna flusso orizzontale: 0,13 m²K/W

Interna flusso ascendente: 0,1 m²K/W

Interna flusso discendente: 0,17 m²K/W

8. Lanciata la simulazione, il software presenta a sinistra la distribuzione delle temperature nel nodo e a destra i risultati di calcolo energetici e igrotermici. Il segnale in rosso sulla casella della temperatura superficiale minima indica che il ponte termico non soddisfa il requisito di assenza del rischio di formazione di muffa.
Dai grafici “Flusso” e “Umidità relativa” si può analizzare la distribuzione dei parametri lungo tutta la geometria del nodo.

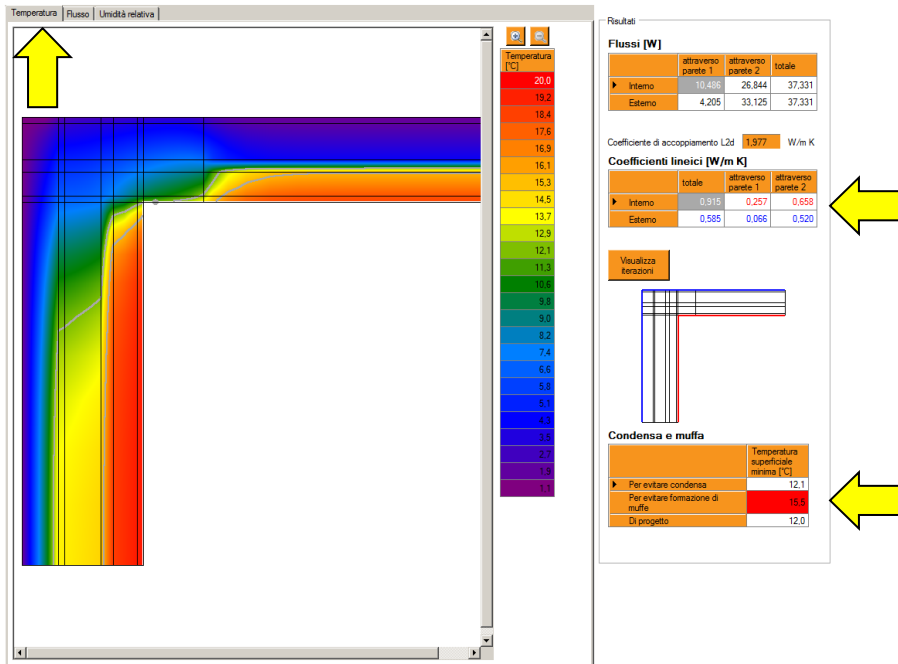

Visualizzazione della distribuzione del flusso

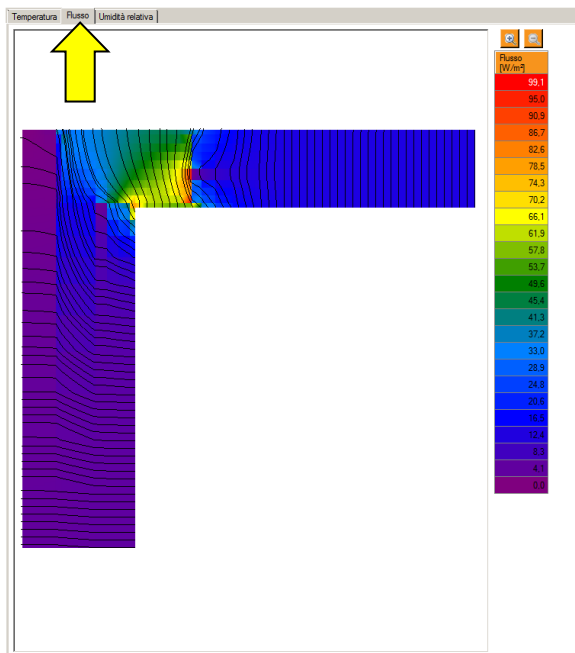

Distribuzione della distribuzione dell'umidità relativa

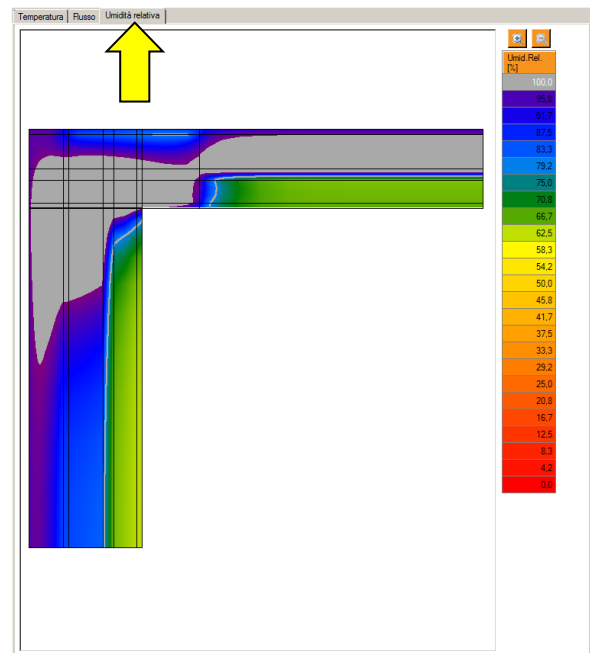

Esempio 2: nodo serramento, sezione verticale

Il ponte termico rappresenta la sezione verticale tra parete perimetrale e serramento. Nel nodo sono visualizzati gli strati della parete in muratura, l'isolamento esterno e i vari componenti che dividono il serramento dalla parete ovvero soglie, controtelaio e telaio stesso.

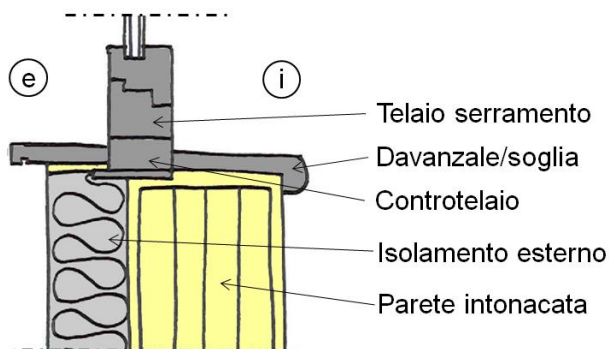

1. Dallo schema dei ponti termici si seleziona la categoria W1.

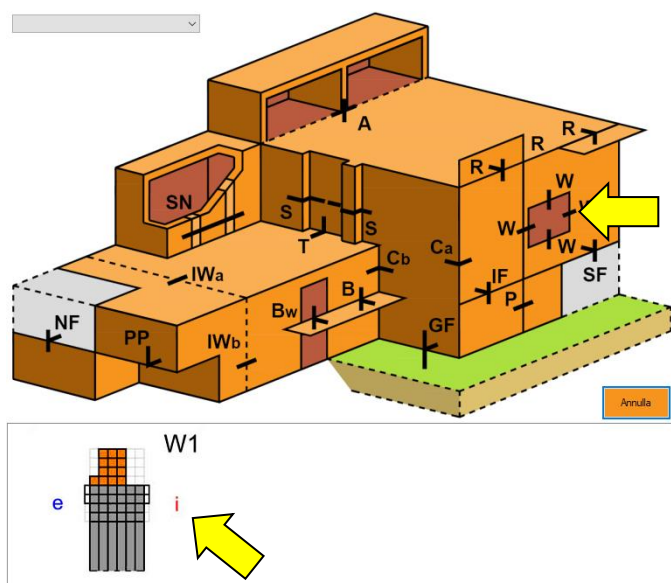

2. Dalla schermata di analisi del ponte termico si corregge il nome del nodo in “Esempio 2” e si richiama la stratigrafia della parete perimetrale dalla voce “Seleziona parete”. Anche in questo caso si suppone che la stratigrafia sia già stata creata col software PAN e poi richiamata “Da archivio”.

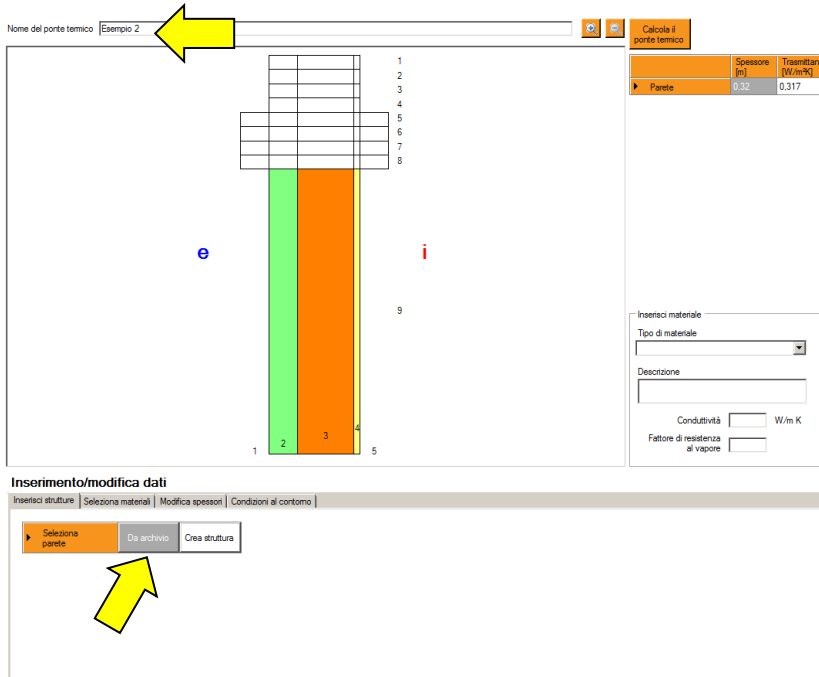

3. Per la creazione del nostro nodo sono necessari 10 piani di taglio verticali e 6 piani orizzontali come mostrato di seguito. Il che significa che è necessario predisporre lo schema di IRIS in modo congruente attraverso i comandi:

- Dividi strato (tasto destro del mouse): per incrementare la complessità sull’asse verticale
- Modifica spessori: per correggere la configurazione geometrica ed eventualmente ridurre a 0 gli strati in eccesso.

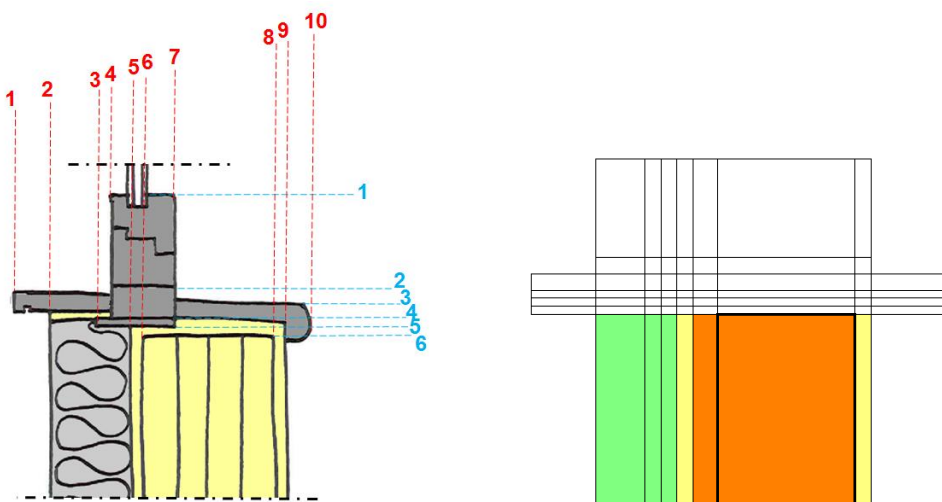

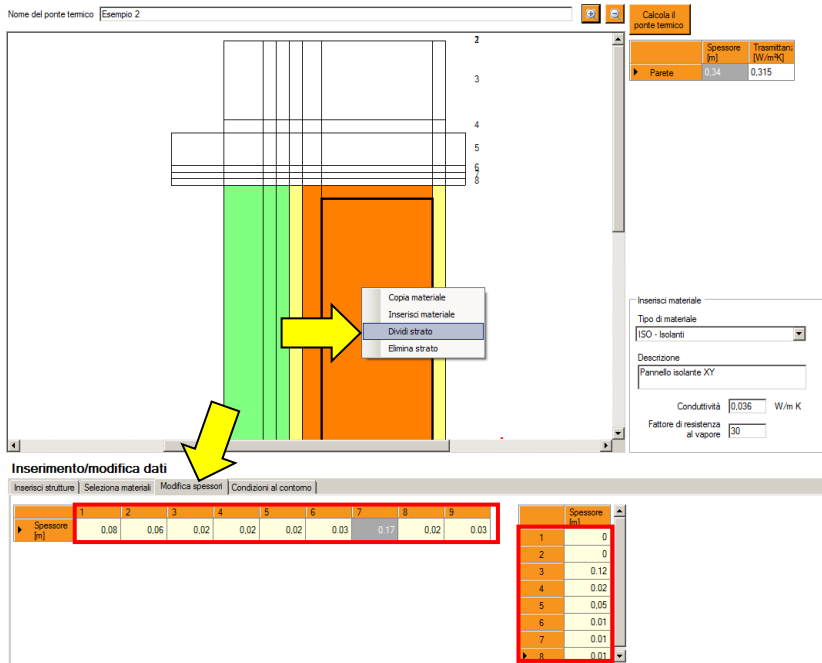

4. Una volta completata la configurazione geometrica, si può procedere con l'assegnazione dei materiali in uno dei modi illustrati nell'esempio 1:

- Copia e inserisci
- Seleziona materiali
- Materiale utente



5. Lanciata la simulazione, IRIS mostra la distribuzione geometrica della temperatura, del flusso termico e dell'umidità relativa. I dati di calcolo sono mostrati sul lato destro della schermata.

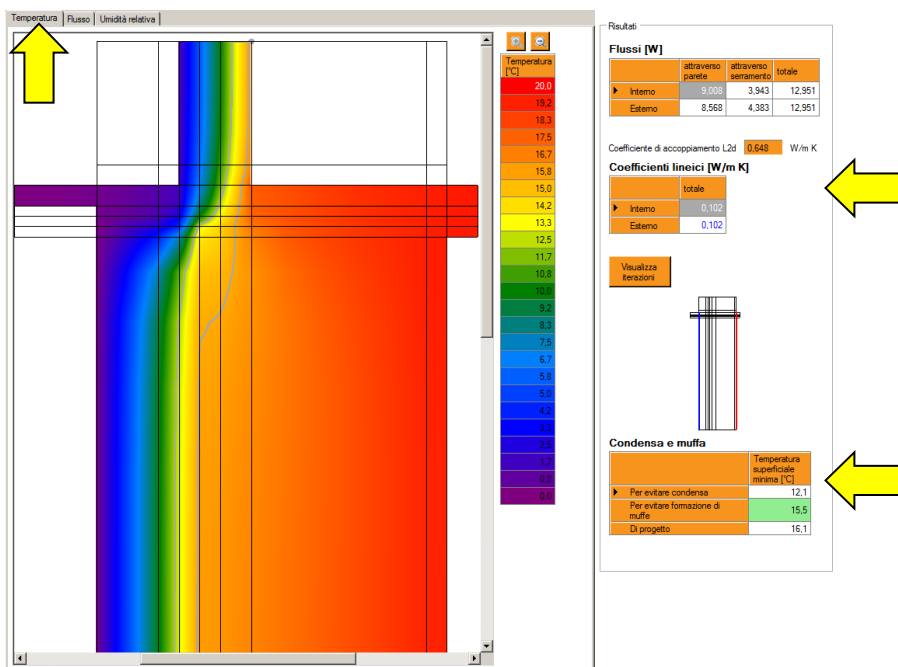

Distribuzione del flusso termico

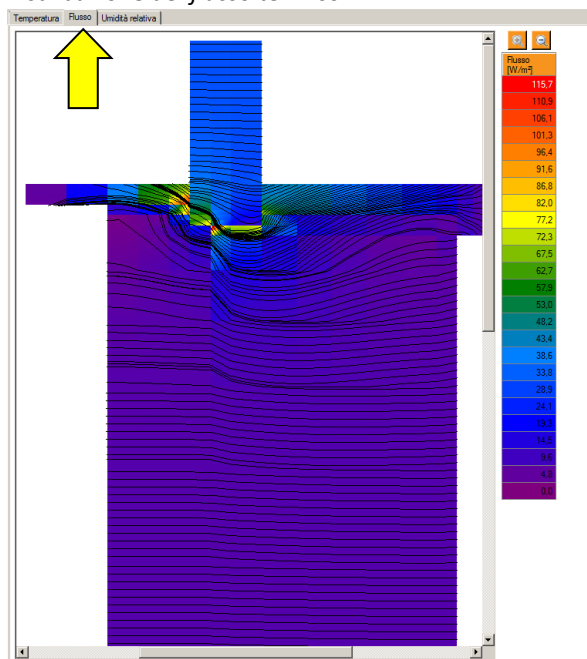

Distribuzione dell'umidità relativa

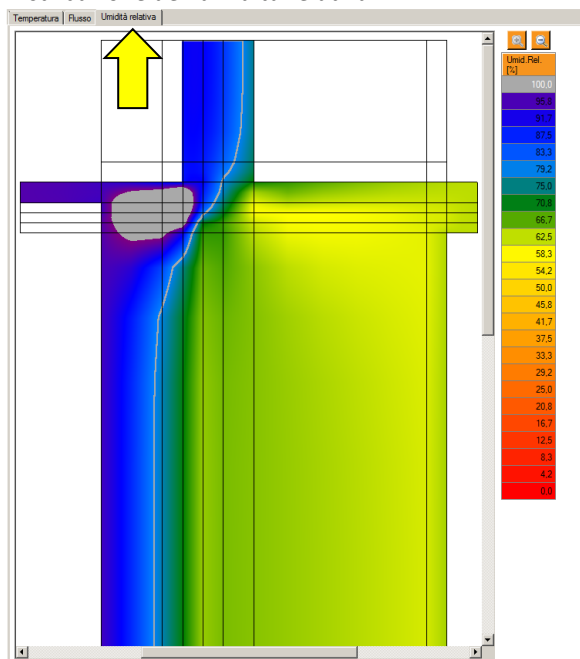

Esempio 3: nodo balcone

Il nodo rappresenta il ponte termico del balcone in calcestruzzo armato collegato alla trave di bordo. Nel disegno sono visualizzati gli strati e le geometrie della parete perimetrale e del solaio interno. Gli ambienti al contorno sono: (e) l'ambiente esterno, (i) l'ambiente interno riscaldato e (n) l'ambiente interno non riscaldato.

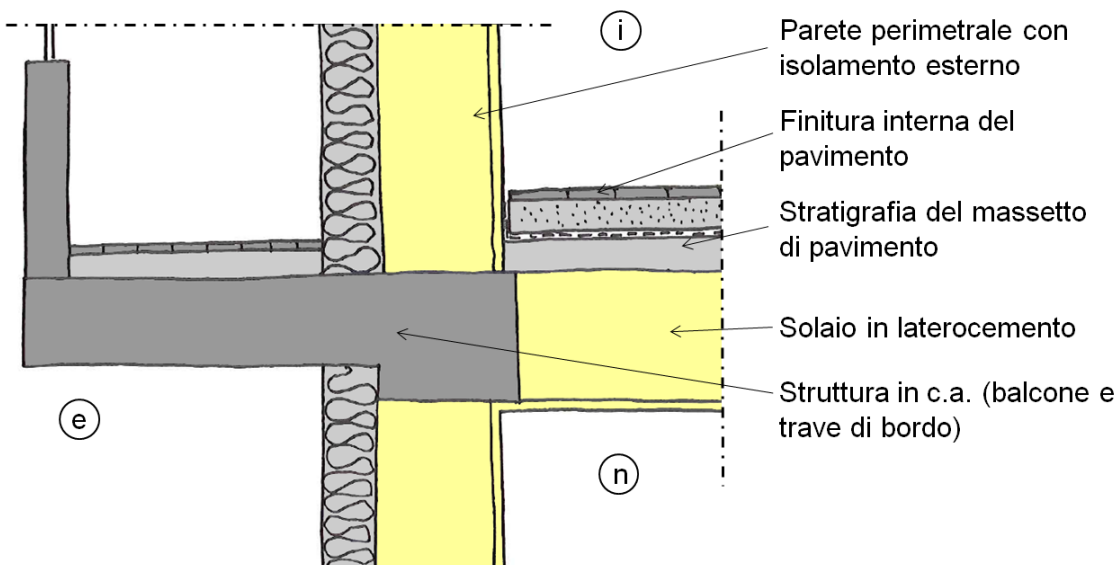

1. Dallo schema si seleziona il nodo B2. La geometria del balcone è semplificata: nella rappresentazione non si tiene conto del muretto esterno.

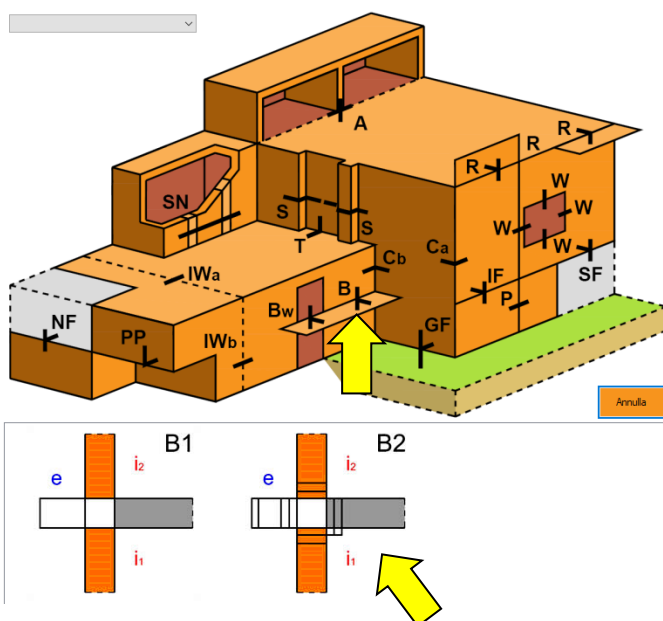

2. Dall’elenco dei ponti termici si clicca sul tasto “Analizza” per accedere alla pagina di creazione del ponte termico. Da qui si inserisce il nome “Esempio 3” e si richiamano le stratigrafie della parete perimetrale e del solaio interno ipotizzando di averle già elaborate e salvate con PAN.

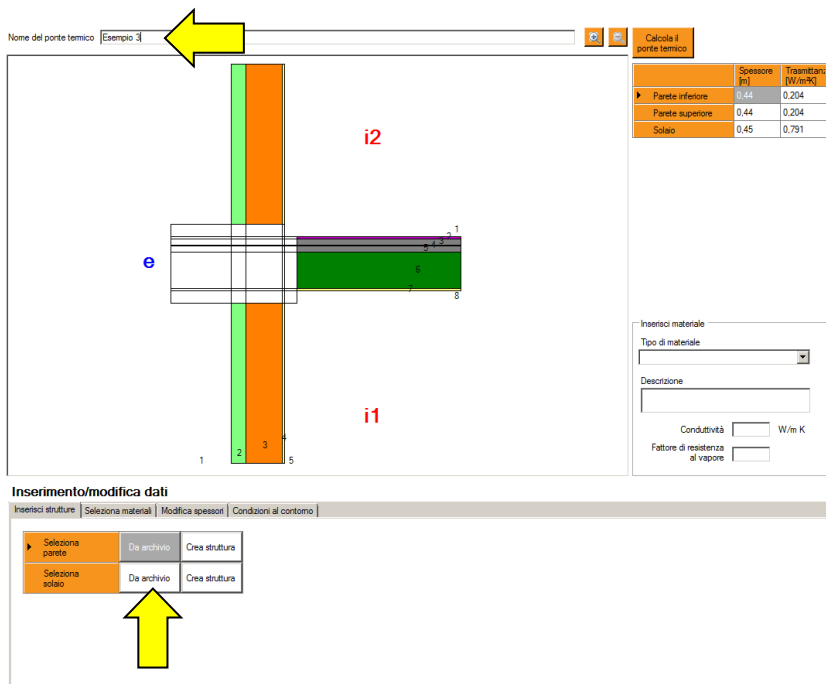

3. Il ponte termico in oggetto può essere descritto attraverso 8 piani di taglio verticali e 7 orizzontali come mostrato di seguito. Questa configurazione può essere ottenuta governando spessori e strati attraverso:

- il comando “dividi strato” cliccando sul disegno col tasto destro del mouse
- le tabelle della sezione “modifica spessori”

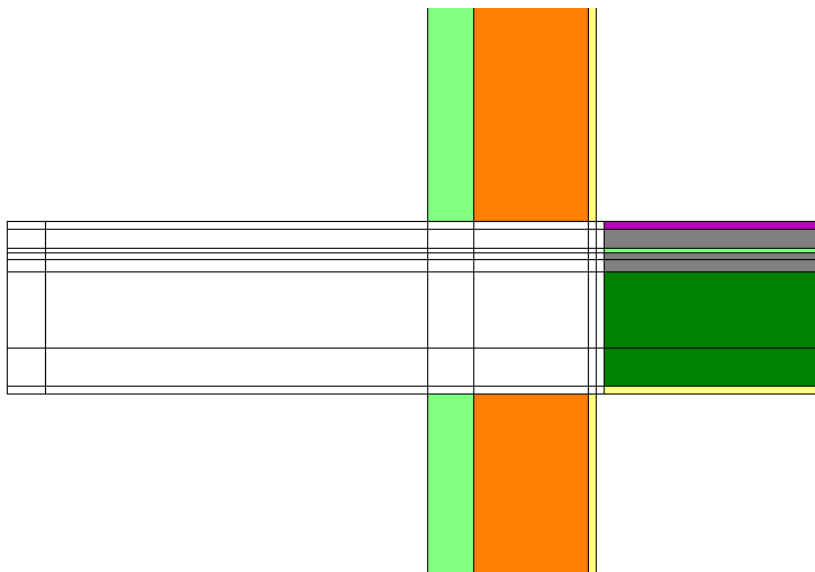
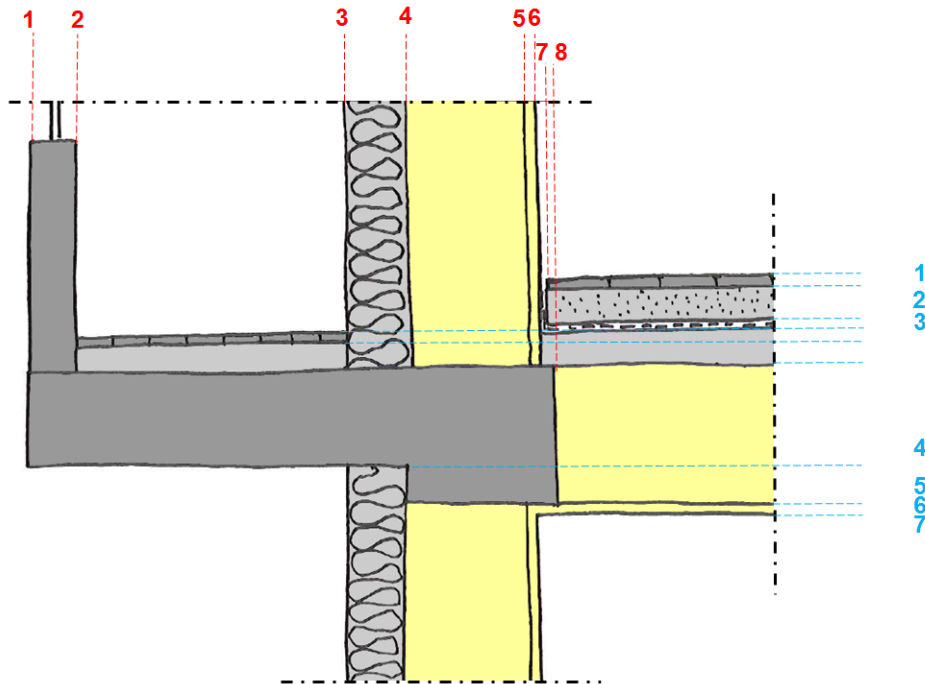

Ricostruzione della configurazione geometrica con IRIS. Alcuni strati sono stati disattivati, altri sdoppiati per incrementare la complessità lungo l'asse orizzontale

Inserimento/modifica dati

Inserisci strutture							Selezione materiali		Modifica spessori		Condizioni al contorno	
Spessore [m]	1	2	3	4	5	6	7	8	9	Spessore [m]		
	0,1	1	0,12	0,3	0,02	0,01	0,02	0,05	0,01	0,02		
								0,03	0,2	0,1		
								0,02	0,02			

4. Una volta completata la configurazione geometrica, si può procedere con l'assegnazione dei materiali attraverso i soliti 3 modi ("copia e inserisci", "seleziona materiali" e "inserisci materiale"). Per descrivere l'abbassamento della linea di pavimento tra l'interno e il balcone, visto che non è possibile lanciare il calcolo lasciando in bianco il materiale, si inserisce un materiale fittizio altamente conduttivo (conduttività = 1000 W/mK) e con resistenza al vapore pari a quella dell'aria (fattore di resistenza al vapore = 1). Con la versione di IRIS 5.1 questo tipo di materiale è richiamabile da tendina selezionando la categoria "NUL – Materiale assente".

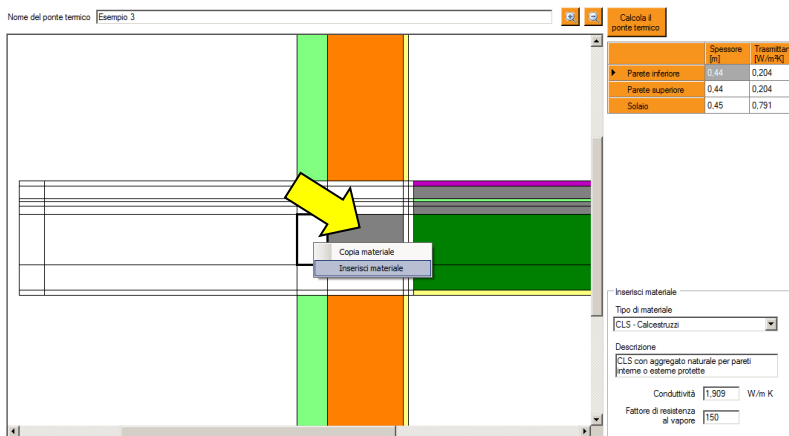

Inserimento delle caratteristiche del materiale a partire dall'archivio di norma.

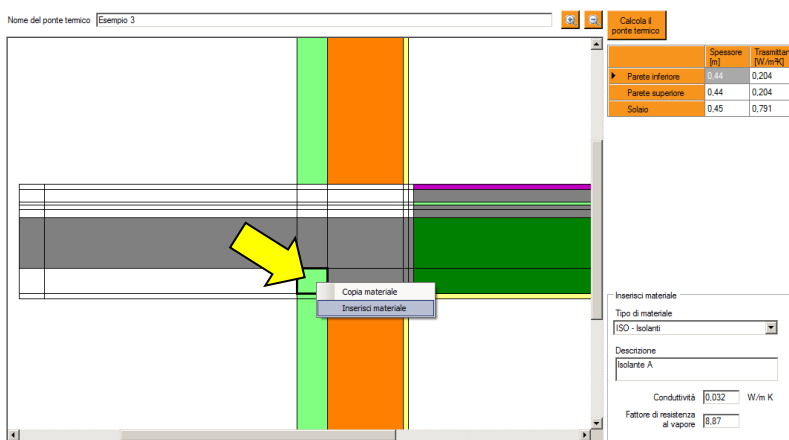

Inserimento delle caratteristiche dell'isolante esterno a partire da quello già presente nella stratigrafia attraverso i comandi "Copia materiale" e "Inserisci materiale".

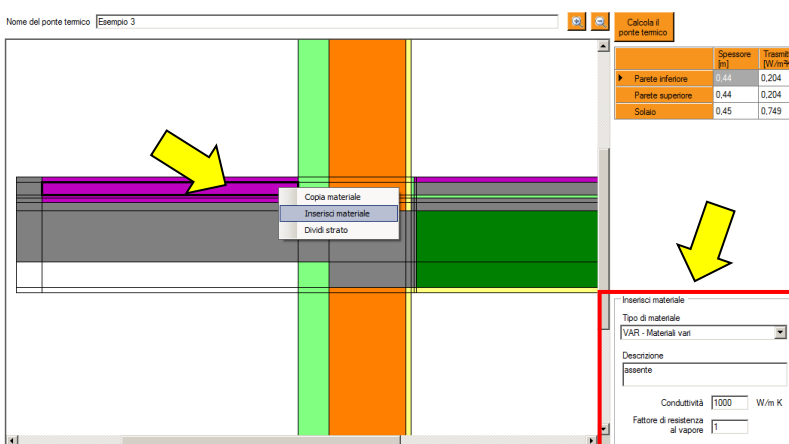

Creazione di un materiale fittizio per simulare l'assenza di dati in prossimità della pavimentazione del balcone.

5. Una volta inserite le informazioni su geometria e materiali, si procede con le condizioni al contorno. Nel caso in esame si correggono le temperature in modo da far risultare l'ambiente 2 come zona riscaldata e l'ambiente 1 come zona non riscaldata.

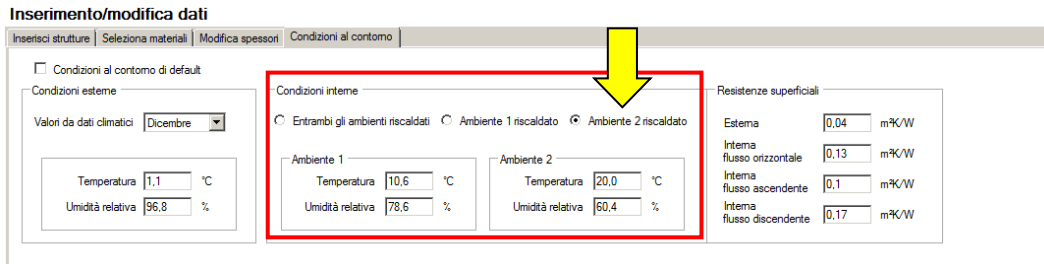

6. Dalla schermata dei risultati si può visualizzare la distribuzione della temperatura, del flusso termico e dell'umidità relativa e le tabelle di sintesi con i dati energetici e igrotermici della simulazione.

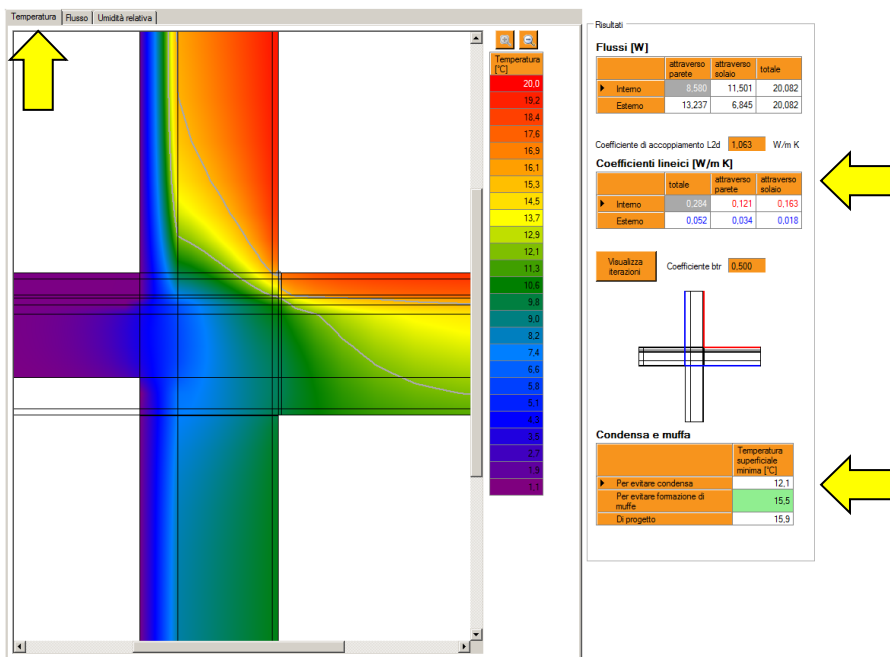

Distribuzione del flusso termico

Distribuzione dell'umidità relativa

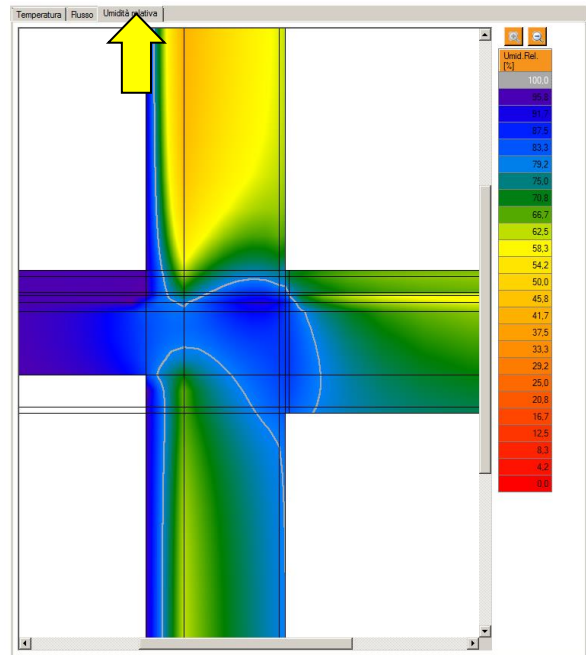
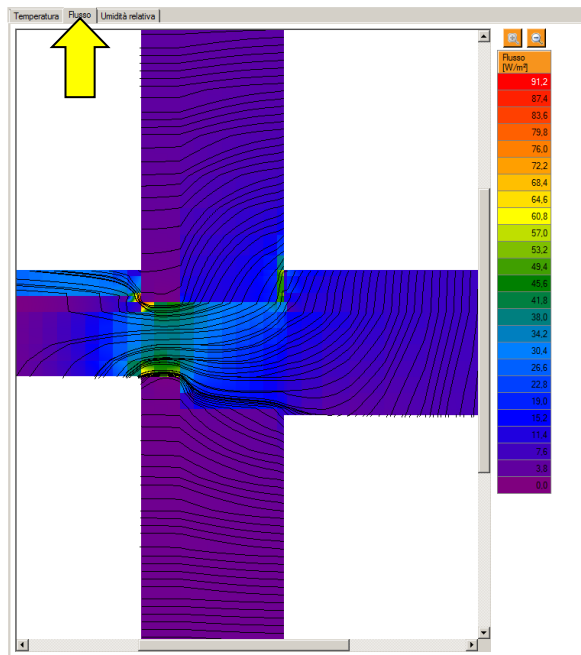

Esempio 4: pilastro fuori spessore

Il ponte termico è dovuto alla presenza di un pilastro a base rettangolare sporgente rispetto al filo esterno di facciata.

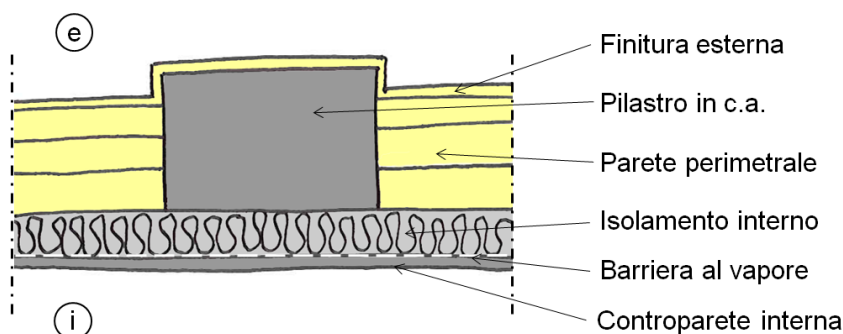

1. Per analizzare il ponte termico si parte dalla selezione del nodo S1. Questa famiglia di nodi può essere utilizzata per lo studio di cambi di spessore di una struttura perimetrale o per la descrizione di elementi non allineati rispetto agli altri.

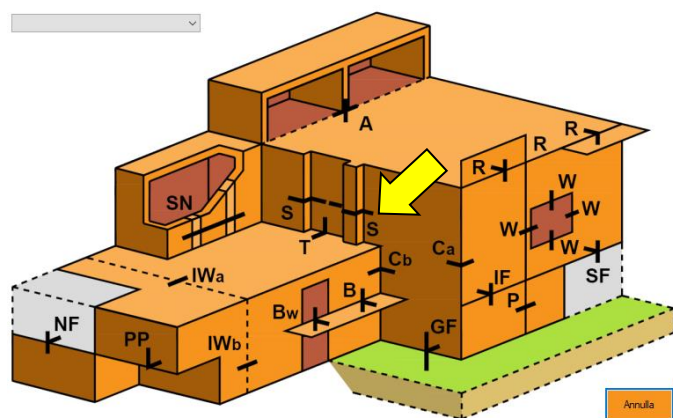

e S1



i



2. Dalla pagina iniziale si inserisce il nome “Esempio 4” e si richiama la stratigrafia della parete ipotizzando che sia stata già elaborata col software PAN. La parete prevede una struttura di tamponamento in laterizio alveolato da 20 cm intonacata sul lato esterno e una controparete interna con pannello isolante, barriera al vapore e lastra di finitura interna.

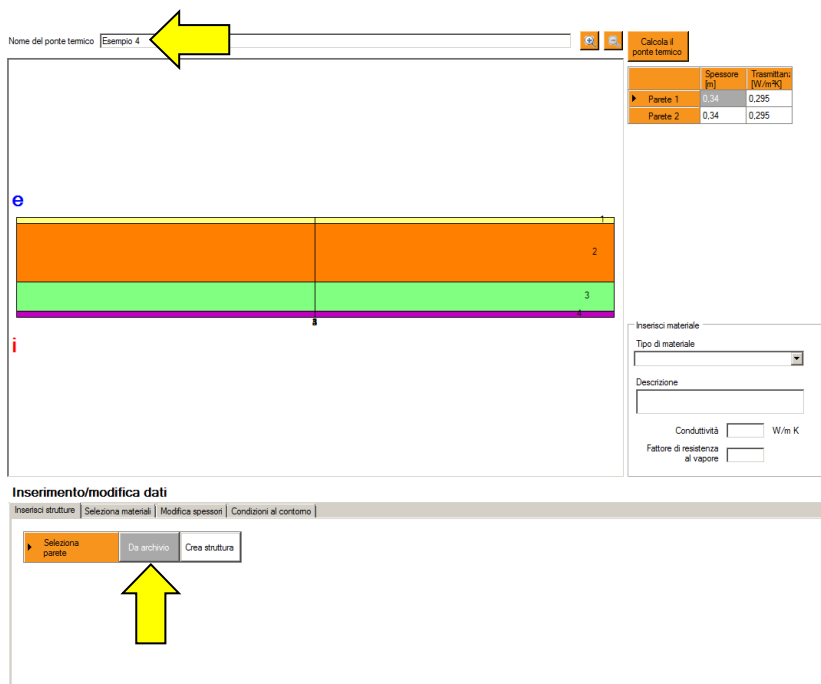

3. Dalla voce del menu “modifica spessori” si configura la geometria del nodo per ricostruire lo schema del pilastro fuori spessore con 4 piani di taglio verticali e 7 orizzontali.

Per ottenere questa configurazione è necessario:

- attivare gli strati verticali 1, 2 e 3 inserendo gli spessori corrispondenti;
- suddividere lo strato più esterno (nel nostro caso l’intonaco) due volte e correggere gli spessori fino ad ottenere la configurazione mostrata nel disegno.

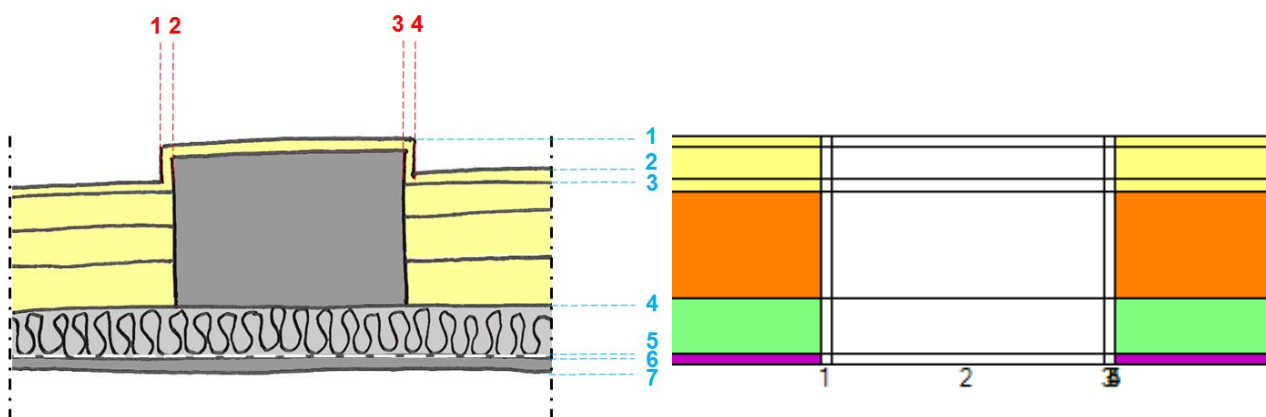

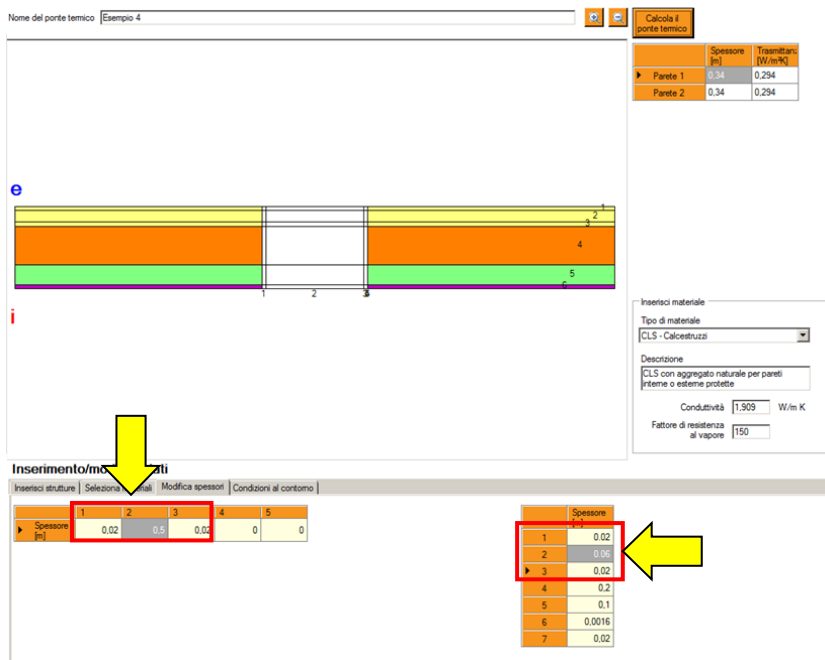

4. Una volta completata la configurazione geometrica, si può procedere con l'assegnazione dei materiali attraverso i soliti 3 modi ("copia e inserisci", "seleziona materiali" e "inserisci materiale").
5. La peculiarità del nodo S è data dalla possibilità di eliminare alcuni elementi sul lato esterno (o interno) per descrivere il disallineamento geometrico del nodo. Il comando per attivare questa opzione è "Elimina strato" disponibile cliccando sull'elemento di interesse col tasto destro del mouse.

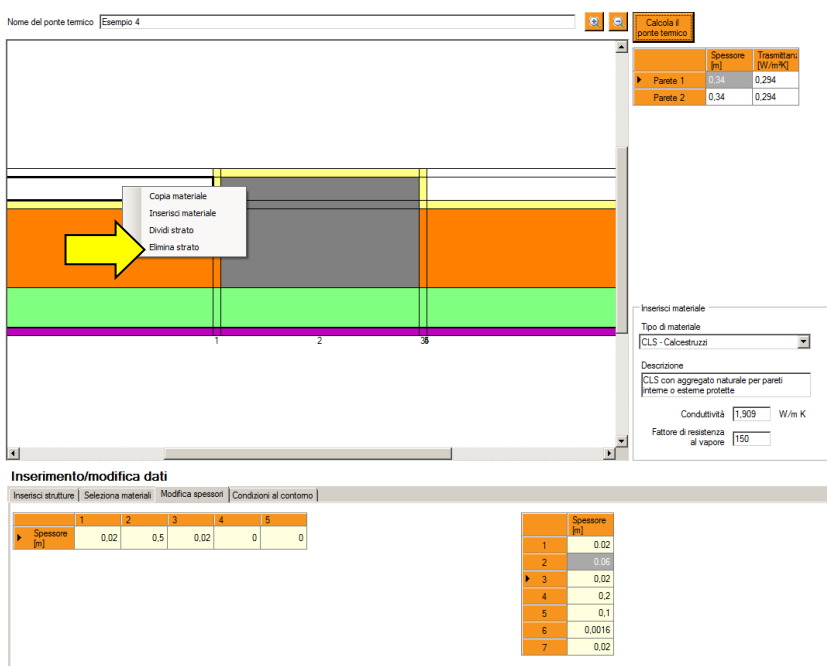

6. In presenza di una barriera al vapore, o in generale di uno strato millimetrico, si può superare la difficoltà di selezione degli strati modificando momentaneamente lo spessore della membrana. Di seguito un'illustrazione dei passaggi.

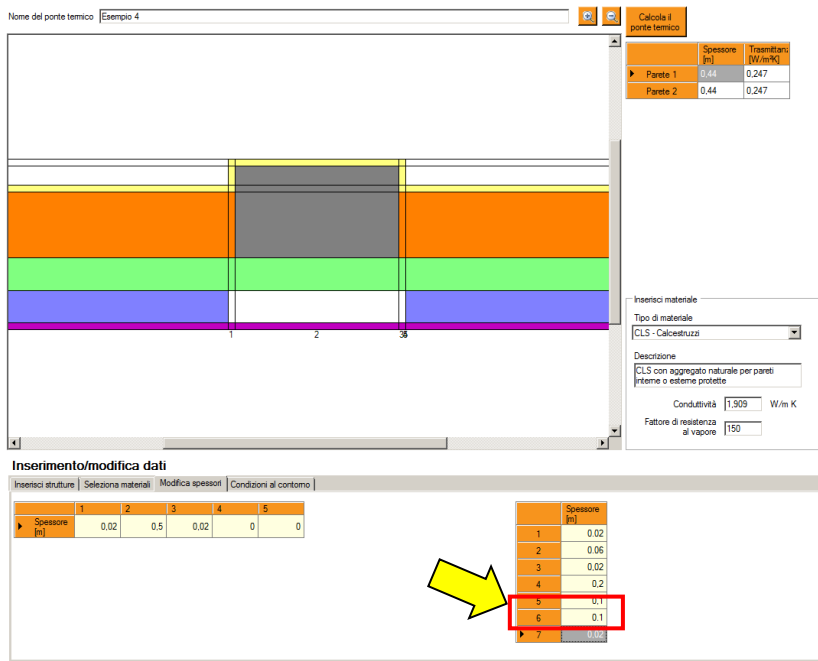

Modifica momentanea dello spessore della barriera al vapore per poter selezionare gli strati col mouse

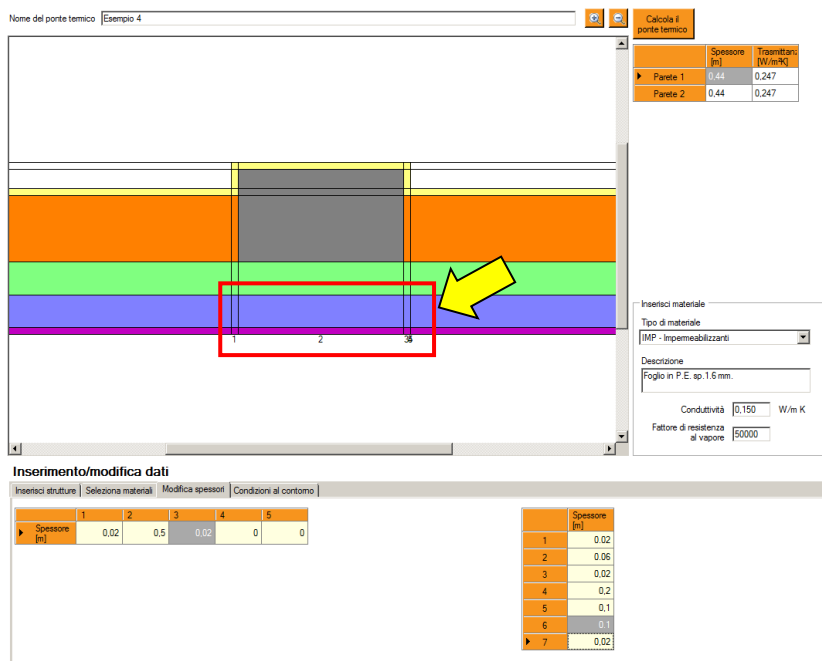

Attribuzione delle caratteristiche della barriera al vapore attraverso i comandi "Copia materiale" e "Inserisci materiale".

Nome del ponte termico: Esempio 4

	Spessore [m]	Trasmissione [W/m ² K]
Parete 1	0,34	0,294
Parete 2	0,34	0,294

Inserisci materiale
Tipo di materiale: [IMP - Impedimentizzanti]
Descrizione: Foglio in P.E. sp. 1,6 mm.
Conducibilità: 0,150 W/m K
Fattore di resistenza al vapore: 50000

Inserimento/modifica dati

	1	2	3	4	5
Spessore [m]	0,02	0,5	0,02	0	0

	Spessore [m]
1	0,02
2	0,06
3	0,02
4	0,2
5	0,1
6	0,0016
7	0,02

(A yellow arrow points to the value 0,0016 in the second table, which is highlighted with a red box.)

Ripristino dello spessore originario della barriera al vapore pari a 0.0016 m.

7. Una volta descritto il nodo sotto tutti i punti di vista (geometria e materiali) e controllate le condizioni al contorno, si può lanciare il calcolo e analizzare i risultati della simulazione.

Temperatura | Flusso | Umidità relativa

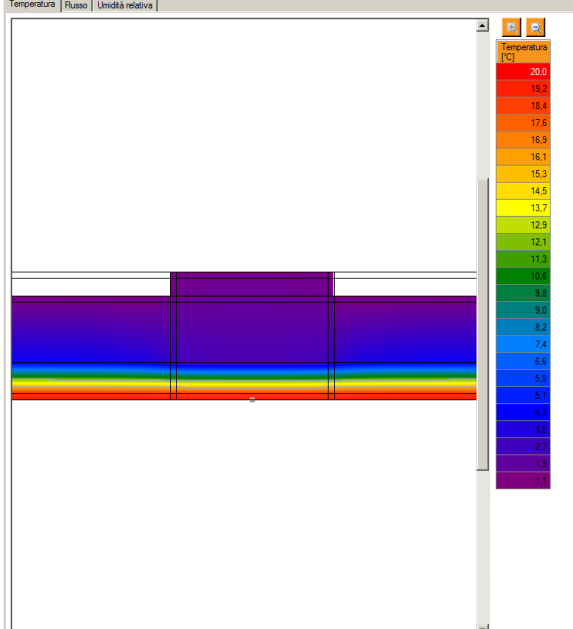

Temperatura [°C]: 20,0, 19,2, 18,4, 17,6, 16,9, 16,1, 15,3, 14,5, 13,7, 12,9, 12,1, 11,3, 10,5, 9,8, 9,0, 8,2, 7,4, 6,6, 5,8, 5,1, 4,9, 3,9, 2,7, 1,9, 1,1

Risultati

	attraverso parete 1	attraverso parete 2	totale
Flussi [W]			
Interno	9,312	8,106	17,418
Esterno	8,709	8,709	17,418

Coefficiente di accoppiamento L2d: 0,922 W/m K

	totale	attraverso parete 1	attraverso parete 2
Coefficienti lineici [W/m K]			
Interno	0,020	0,010	0,009
Esterno	0,020	0,010	0,010

Visualizza l'enzioni

	Temperatura superficiale minima [°C]
Condensa e muffa	
Per evitare condensa	12,1
Per evitare formazione di muffe	15,5
Di progetto	19,2

Esempio 5: copertura disomogenea

In presenza di uno schema costruttivo con elementi portanti ravvicinati e disposti a intervalli regolari si può far riferimento al concetto di struttura “disomogenea”.

Su questo tema la norma UNI EN ISO 6946 propone un metodo semplificato per il calcolo della trasmittanza termica (basato su una doppia media pesata dei valori di trasmittanza delle singole sezioni) applicabile però ai soli casi in cui la disomogeneità non è rilevante.

In generale il modo migliore per analizzare una struttura disomogenea è attraverso un calcolo agli elementi finiti in accordo con UNI EN ISO 10211 per tener conto del comportamento reale del flusso termico attraverso gli strati e le geometrie descritte.

Il caso in esame riguarda una stratigrafia disomogenea di copertura con travi in legno e materiale isolante interposto.

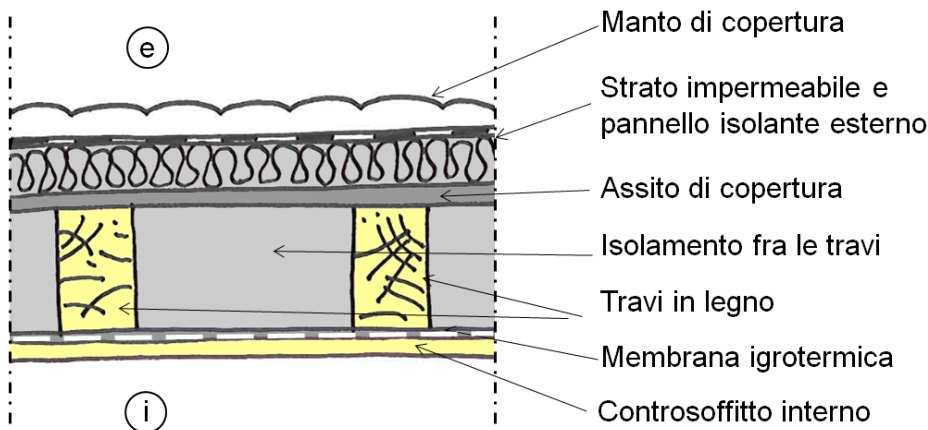

1. Dallo schema generale dei ponti termici si seleziona il nodo SN.

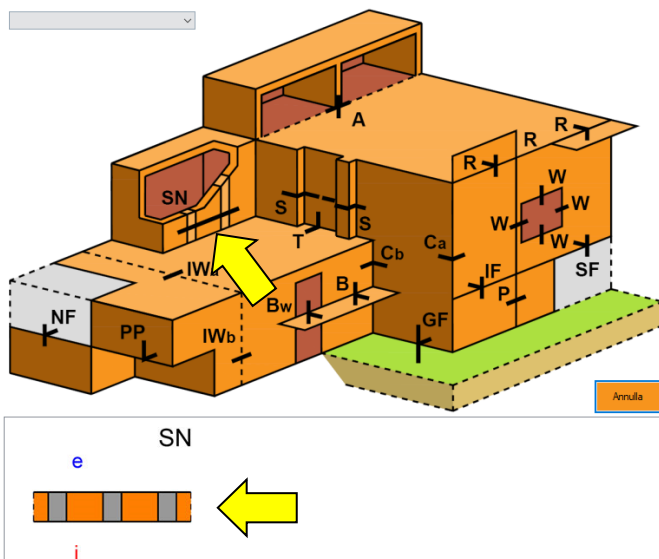

2. La configurazione del nodo parte dall'individuazione del modulo della struttura disomogenea, che nel nostro caso è rappresentato dalla trave di legno affiancata dagli elementi di tamponamento:

Moduli della struttura disomogenea che si ripetono

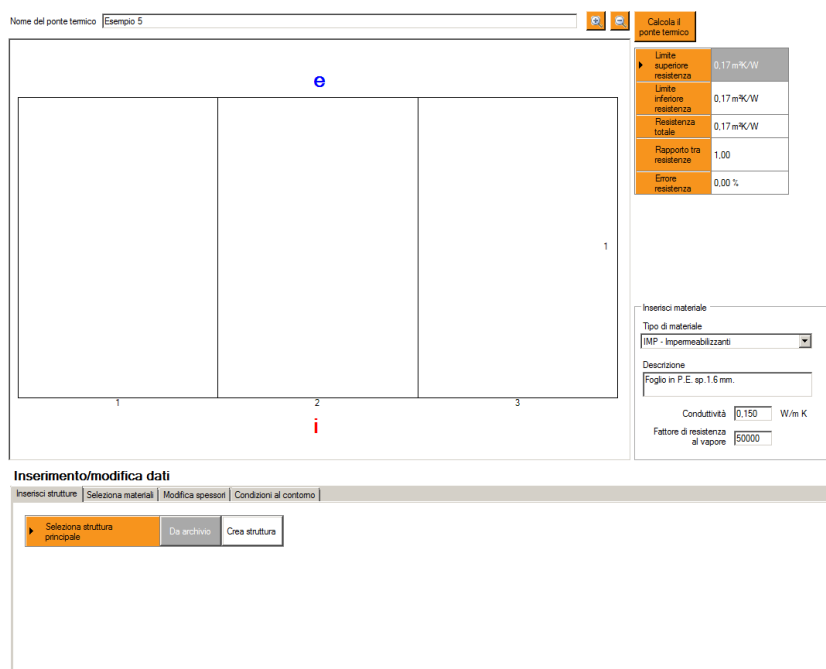
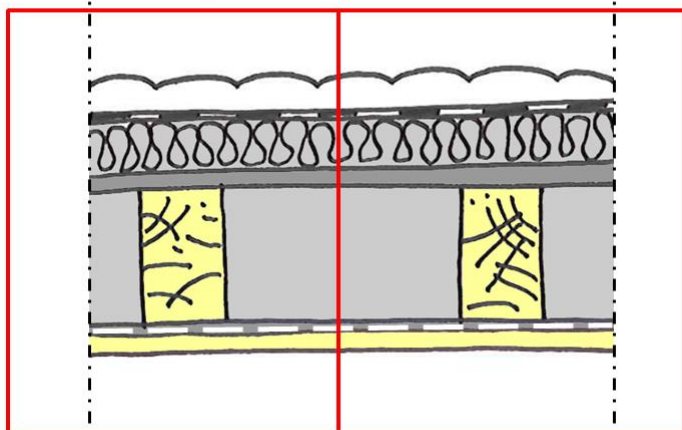

Schermata iniziale del nodo SN

3. La creazione del nodo parte dalla descrizione della stratigrafia di tamponamento e successivamente dall'inserimento dell'elemento di disomogeneità. Per il caso in esame si richiama la stratigrafia della copertura e poi si inserisce la trave in legno nel blocco centrale dello schema come mostrato di seguito.

Nome del ponte termico: Esempio 5

Calcola il ponte termico

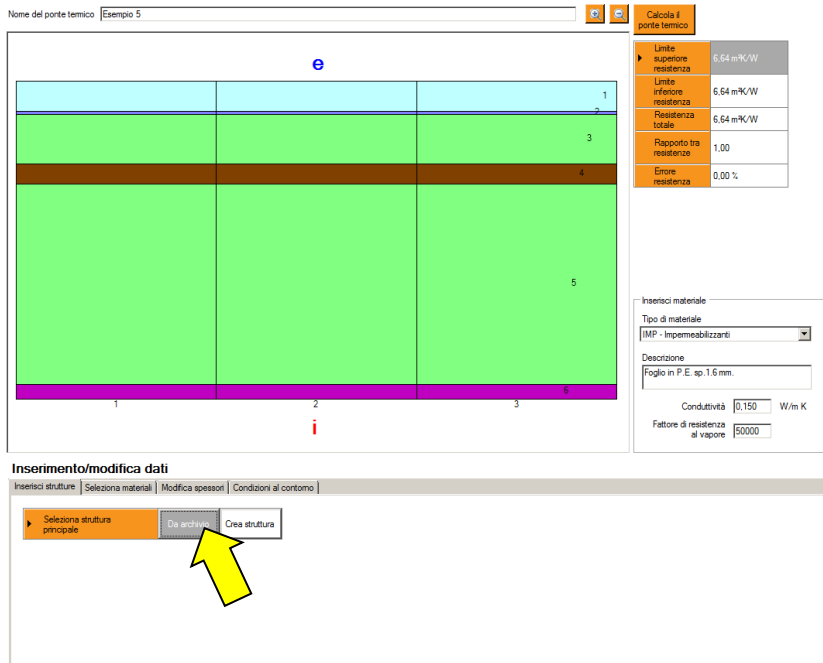

Limite superiore resistenza	6.64 m ² K/W
Limite inferiore resistenza	6.64 m ² K/W
Resistenza totale	6.64 m ² K/W
Rapporto tra resistenze	1.00
Errore resistenza	0.00 %

Inserisci materiale

Tipo di materiale: [IMP - Impedimentizzanti]

Descrizione: [Foglio in P.E. sp. 1.6 mm.]

Conduttività: [0.150] W/m K

Fattore di resistenza al vapore: [50000]

Inserimento/modifica dati

Insetti strutture | Selezione materiali | Modifica spessori | Condizioni al contorno

Selezione struttura principale | **Da archivio** | Crea struttura

La stratigrafia della copertura è richiamata "Da archivio" perché si suppone sia stata già elaborata col software PAN

Nome del ponte termico: Esempio 5

Calcola il ponte termico

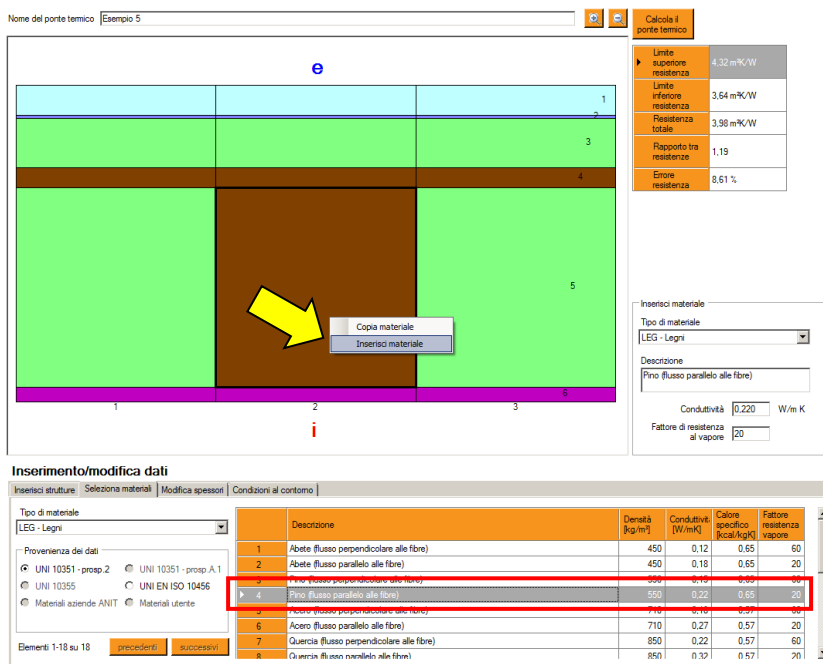

Limite superiore resistenza	4.32 m ² K/W
Limite inferiore resistenza	3.64 m ² K/W
Resistenza totale	3.98 m ² K/W
Rapporto tra resistenze	1.19
Errore resistenza	8.61 %

Inserisci materiale

Tipo di materiale: [LEG - Legni]

Descrizione: [Pino (flusso parallelo alle fibre)]

Conduttività: [0.220] W/m K

Fattore di resistenza al vapore: [20]

Inserimento/modifica dati

Insetti strutture | Selezione materiali | Modifica spessori | Condizioni al contorno

Provenienza dei dati	Descrizione	Densità [kg/m ³]	Conduttività [W/mK]	Calore specifico [cal/gK]	Fattore resistenza vapore
UNI 10351 - prosp. 2	1 Abete (flusso perpendicolare alle fibre)	450	0.12	0.65	60
UNI 10351 - prosp. A.1	2 Abete (flusso parallelo alle fibre)	450	0.18	0.65	20
UNI 10355	3 Pino (flusso perpendicolare alle fibre)	550	0.10	0.50	100
Materiali aziende ANIT	4 Pino (flusso parallelo alle fibre)	550	0.22	0.65	20
Materiali utente	5 Pino (flusso perpendicolare alle fibre)	550	0.10	0.50	100
	6 Acero (flusso parallelo alle fibre)	710	0.27	0.57	20
	7 Quercia (flusso perpendicolare alle fibre)	850	0.22	0.57	60
	8 Quercia (flusso parallelo alle fibre)	850	0.32	0.57	20

Elementi 1-18 su 18

Il materiale della trave è inserito a partire dal database di IRIS

Per il nodo SN la descrizione degli spessori è finalizzata all'identificazione della geometria del modulo della struttura disomogenea. L'utente deve inserire il valore dello spessore dell'elemento centrale (nel nostro caso la trave) e la distanza a destra e a sinistra dello stesso fino al punto di simmetria col modulo contiguo.

Nel nostro caso si suppone che la trave sia larga 0.2 m e che lo spazio tra due travi sia pari a 1 m. Ne consegue che la distanza tra la trave e il punto di simmetria è pari a 0.5 m.

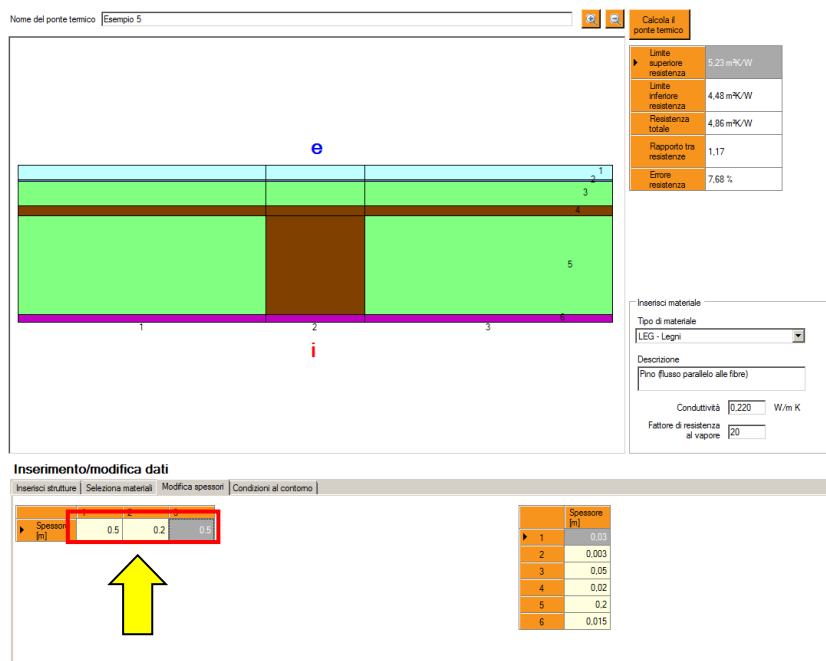

Nome del ponte termico: Esempio 5

Calcola il ponte termico

Limite superiore resistenza	5.23 m ² /K/W
Limite inferiore resistenza	4.48 m ² /K/W
Resistenza totale	4.86 m ² /K/W
Rapporto tra resistenze	1.17
Errore resistenza	7.68 %

Inserisci materiale

Tipo di materiale: LEG - Legni

Descrizione: Pino (flusso parallelo alle fibre)

Conduttività: 0.220 W/m K

Fattore di resistenza al vapore: 20

Inserimento/modifica dati

Spessori [m]: 0.5, 0.2, 0.5

Spessore [m]	Spessore [m]
1	0.03
2	0.003
3	0.05
4	0.02
5	0.2
6	0.015

4. I risultati della simulazione mostrano i grafici della distribuzione di temperatura, flusso termico e umidità relativa come per gli altri nodi di IRIS.
- La peculiarità del nodo SN riguarda il risultato del comportamento energetico: il software in questo caso elabora il valore della trasmittanza media del modulo al posto della trasmittanza lineica. Questa infatti è l'informazione che caratterizza il comportamento di una struttura disomogenea.

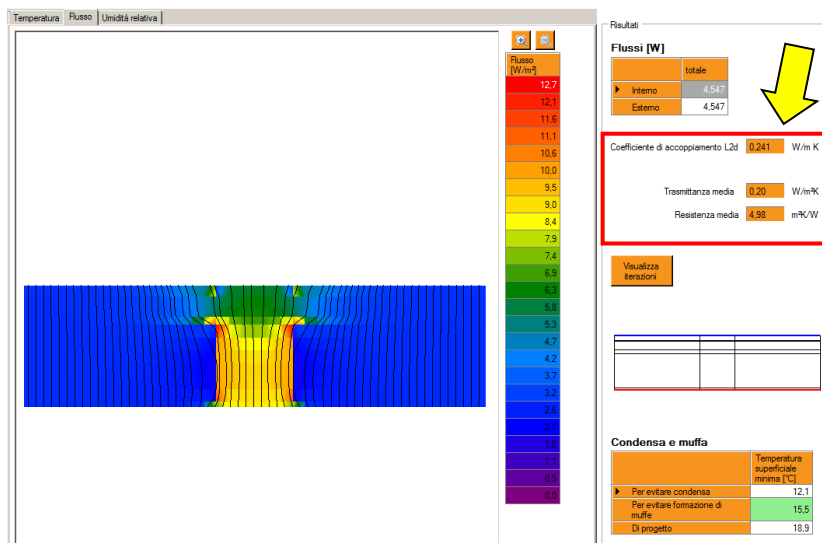

Per il nodo SN i risultati mostrano il valore della trasmittanza media

Esempio 6: nodo controterra

Il nodo rappresenta un tipico ponte termico controterra con solaio su terreno, parete perimetrale e fondamenta isolate. Il livello del terreno sul lato esterno è più basso del livello della pavimentazione interna.

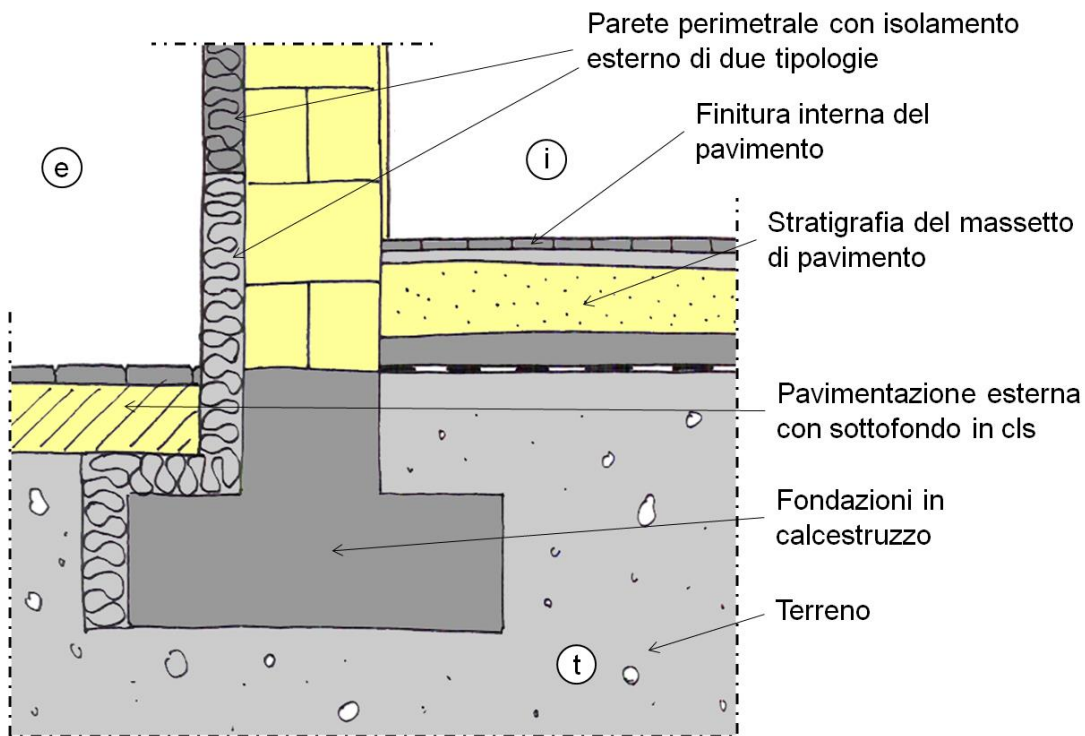

1. Dallo schema si seleziona il nodo GF3 che rispecchia il disallineamento tra la pavimentazione interna ed esterna.

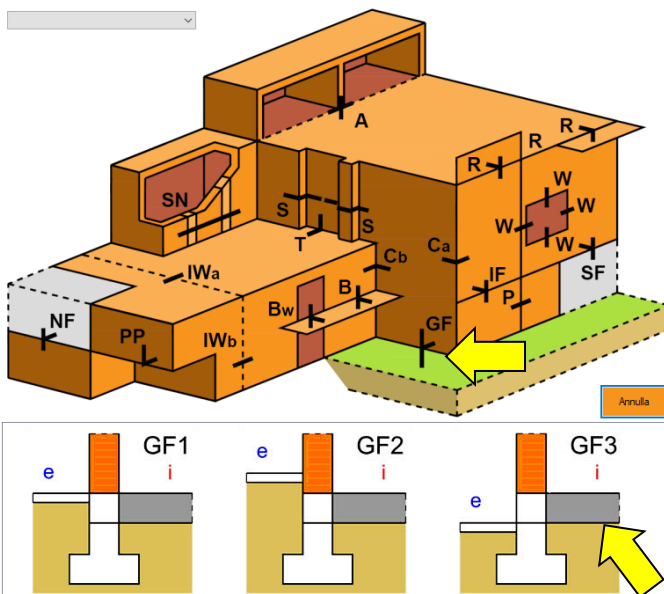

2. Dall’elenco dei ponti termici si clicca sul tasto “Analizza” per accedere alla pagina di creazione del ponte termico. Da qui si inserisce il nome “Esempio 6” e si richiamano le stratigrafie della parete perimetrale e del solaio controterra ipotizzando di averle già elaborate e salvate con PAN.

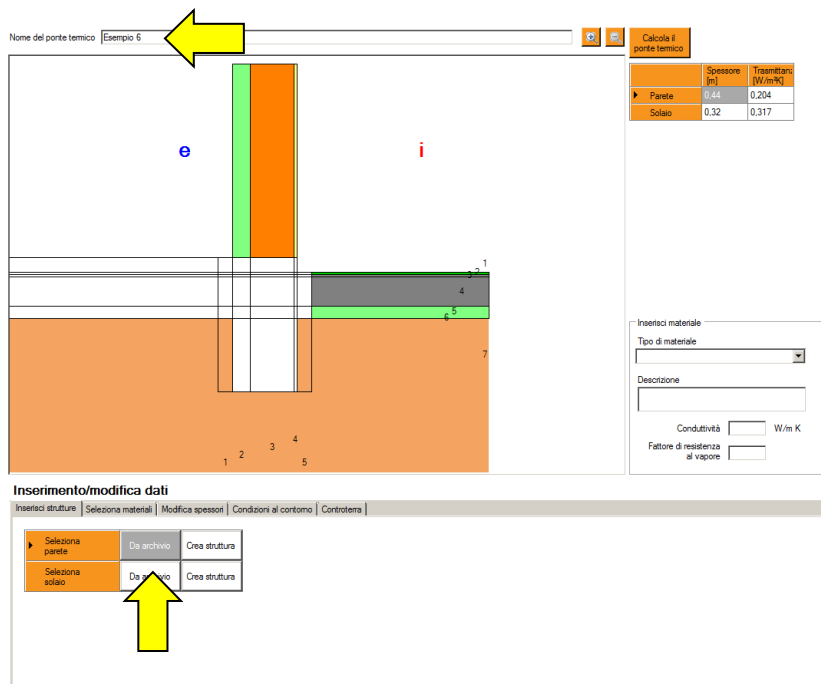

3. Il ponte termico in oggetto può essere descritto attraverso 7 piani di taglio verticali e 11 orizzontali come mostrato di seguito. Questa configurazione può essere ottenuta governando spessori e strati attraverso:

- il comando “dividi strato” cliccando sul disegno col tasto destro del mouse
- le tabelle della sezione “modifica spessori”

Per facilità di lettura del nodo, come mostrato anche nell’esempio 4, lo spessore dello strato impermeabile del solaio interno è stato momentaneamente portato a 0.01m.

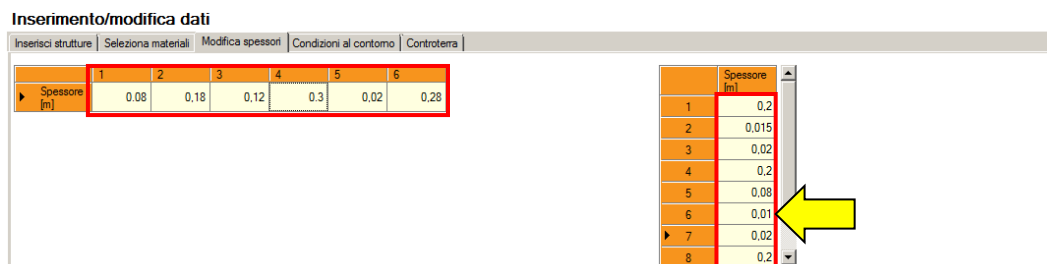

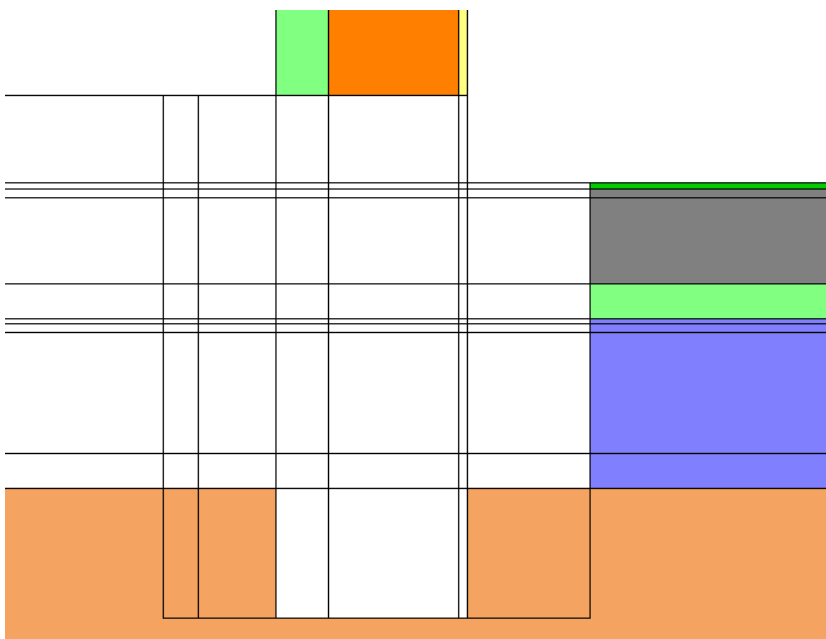
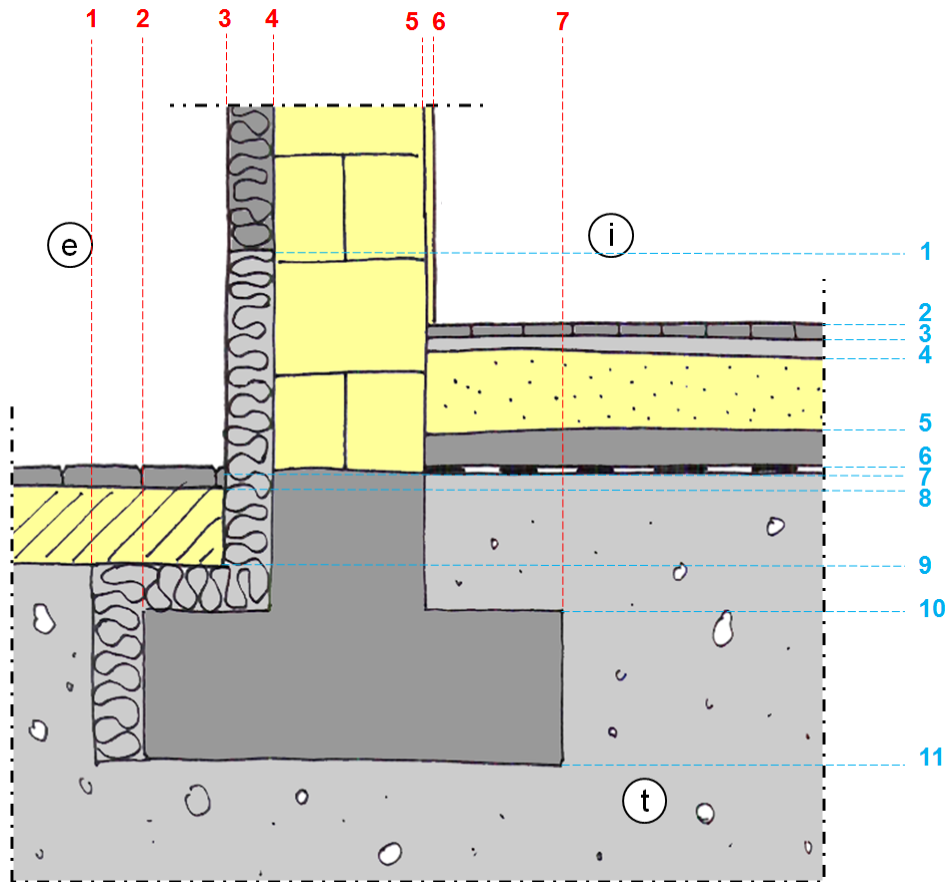

*Ricostruzione della
configurazione geometrica
con IRIS.*

4. Una volta completata la configurazione geometrica, si può procedere con l'assegnazione dei materiali attraverso i soliti 3 modi ("copia e inserisci", "seleziona materiali" e "inserisci materiale").

Le caratteristiche del terreno sono determinate dalla scheda "Controtterra". È importante selezionare la tipologia di terreno desiderata prima di copiare il materiale in altre parti dello schema.

A questo punto possiamo riportare lo spessore dello strato impermeabile al valore originario (pari a 0.0016 m) e concludere la descrizione del nodo con la compilazione dei dati geometrici del pavimento necessari per l'analisi della dispersione in accordo con UNI EN ISO 13770.

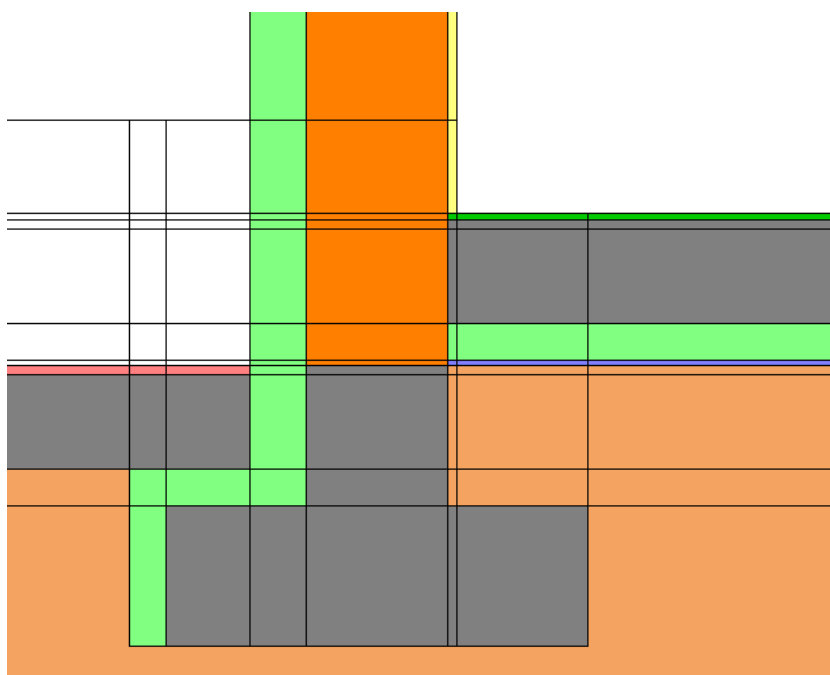

Inserimento delle caratteristiche dei materiali e del terreno attraverso i comandi "copia-inserisci" oppure attraverso il database delle norme.

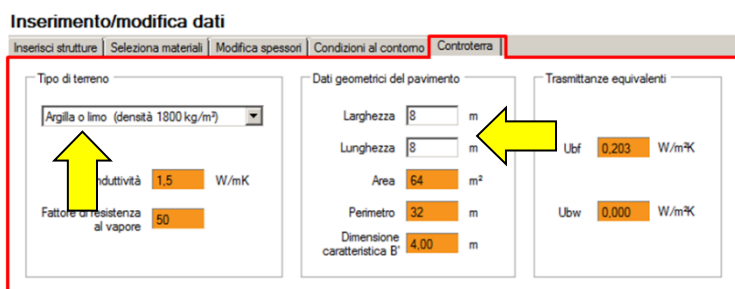

Per i nodi GF è necessario compilare anche la scheda "Controtterra" per definire le caratteristiche del terreno e le dimensioni del pavimento interessato dalla dispersione.

5. La schermata dei risultati riporta a sinistra gli schemi con la distribuzione della temperatura, del flusso e dell'umidità relativa e a destra i dati numerici calcolati, ovvero i valori dei flussi termici, le trasmittanze lineari (Ψ) e l'analisi del rischio di condensa superficiale e muffa sul lato interno del nodo. Per approfondire le modalità di calcolo del coefficiente Ψ per un nodo controterra si rimanda all'Appendice B.

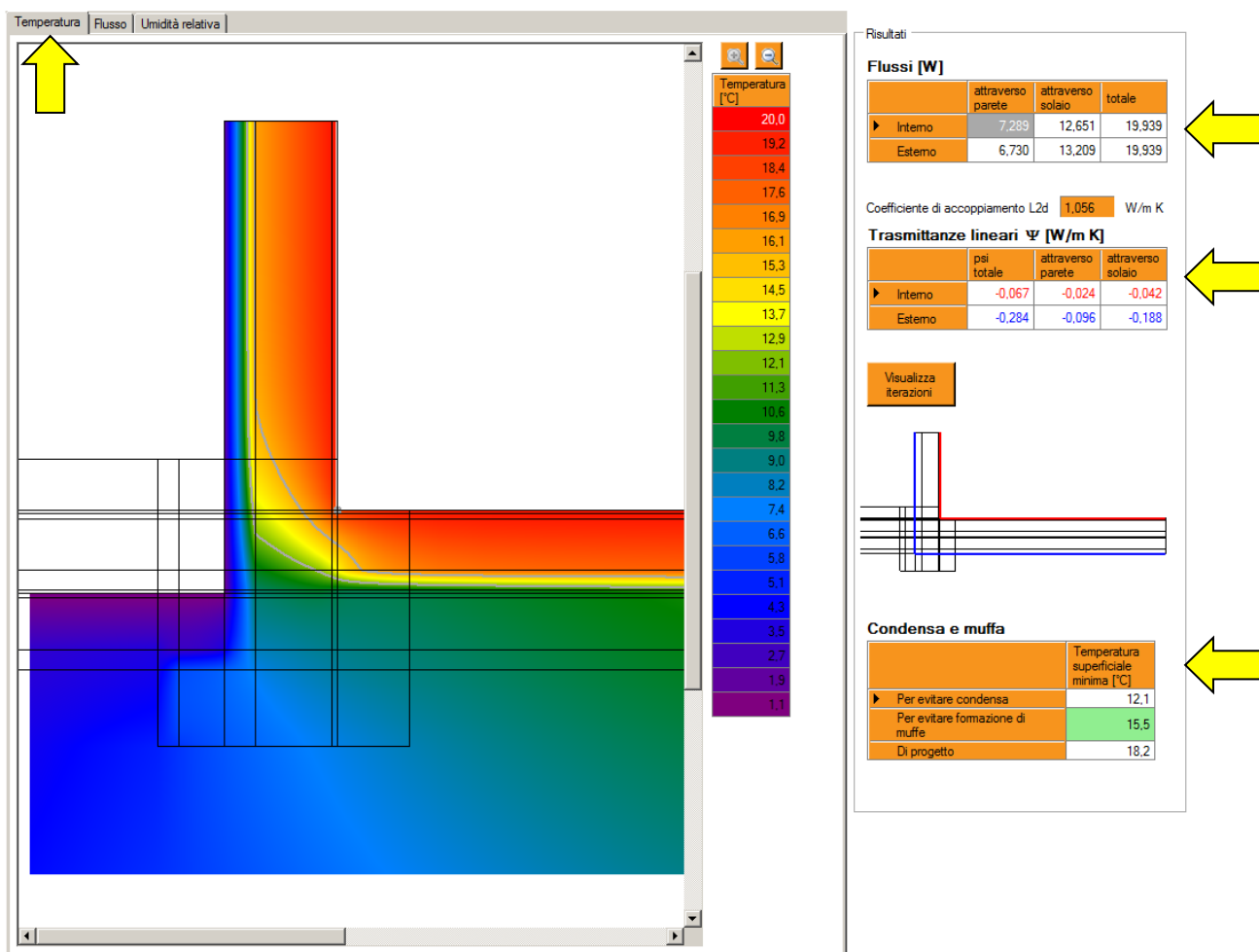

Esempio 7: nodo controterra con vespaio

Il nodo sviluppato in questo esempio rappresenta il caso di un ponte termico tra un solaio poggiate su vespaio e una parete perimetrale isolata. Il livello del terreno sul lato esterno è più alto del livello della pavimentazione interna. Il vespaio è modellizzato come intercapedine d'aria non ventilata facente parte della stratigrafia del solaio su terreno.

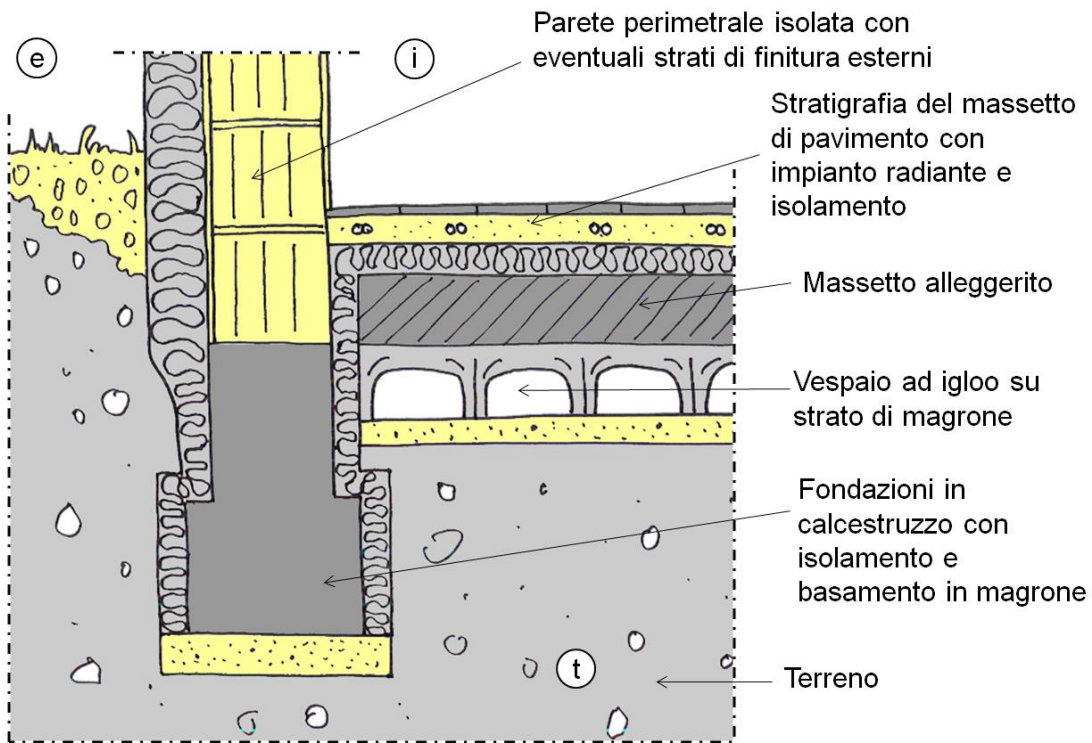

1. Dallo schema si seleziona il nodo GF2.

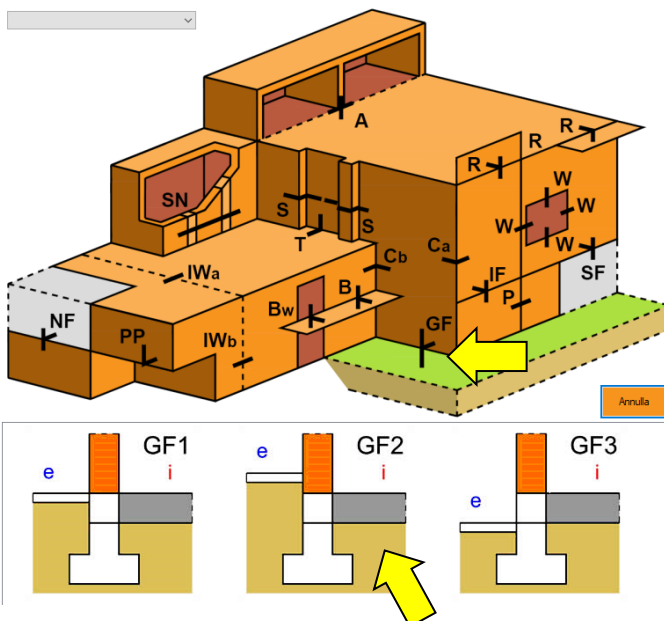

2. Dall’elenco dei ponti termici si clicca sul tasto “Analizza” per accedere alla pagina di creazione del ponte termico. Da qui si inserisce il nome “Esempio 7” e si richiamano le stratigrafie della parete perimetrale e del solaio controterra ipotizzando di averle già elaborate e salvate con PAN.

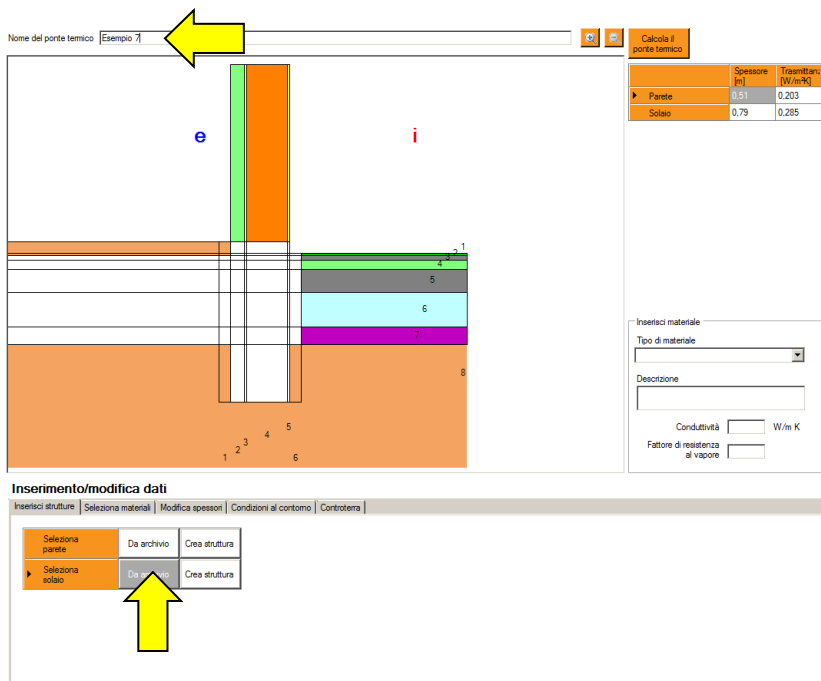

3. Il ponte termico in oggetto può essere descritto attraverso 5 piani di taglio verticali e 13 orizzontali come mostrato di seguito. Questa configurazione può essere ottenuta governando spessori e strati attraverso:

- il comando “dividi strato” cliccando sul disegno col tasto destro del mouse
- le tabelle della sezione “modifica spessori”

Una volta completata la configurazione geometrica, si può procedere con l’assegnazione dei materiali attraverso i soliti 3 modi (“copia e inserisci”, “seleziona materiali” e “inserisci materiale”).

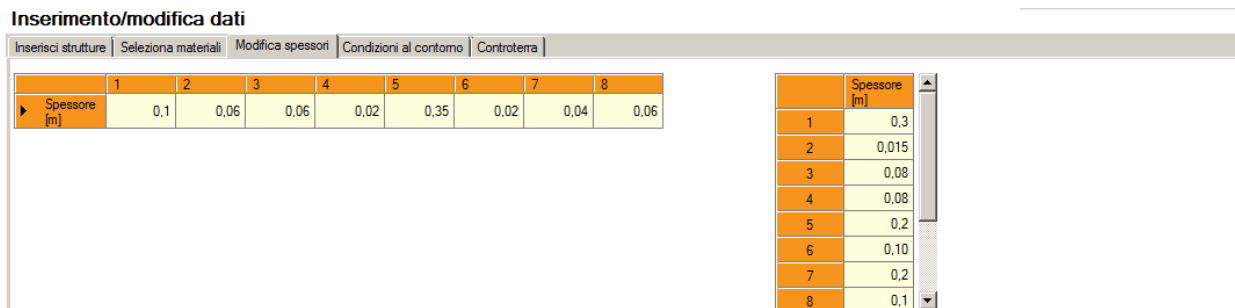

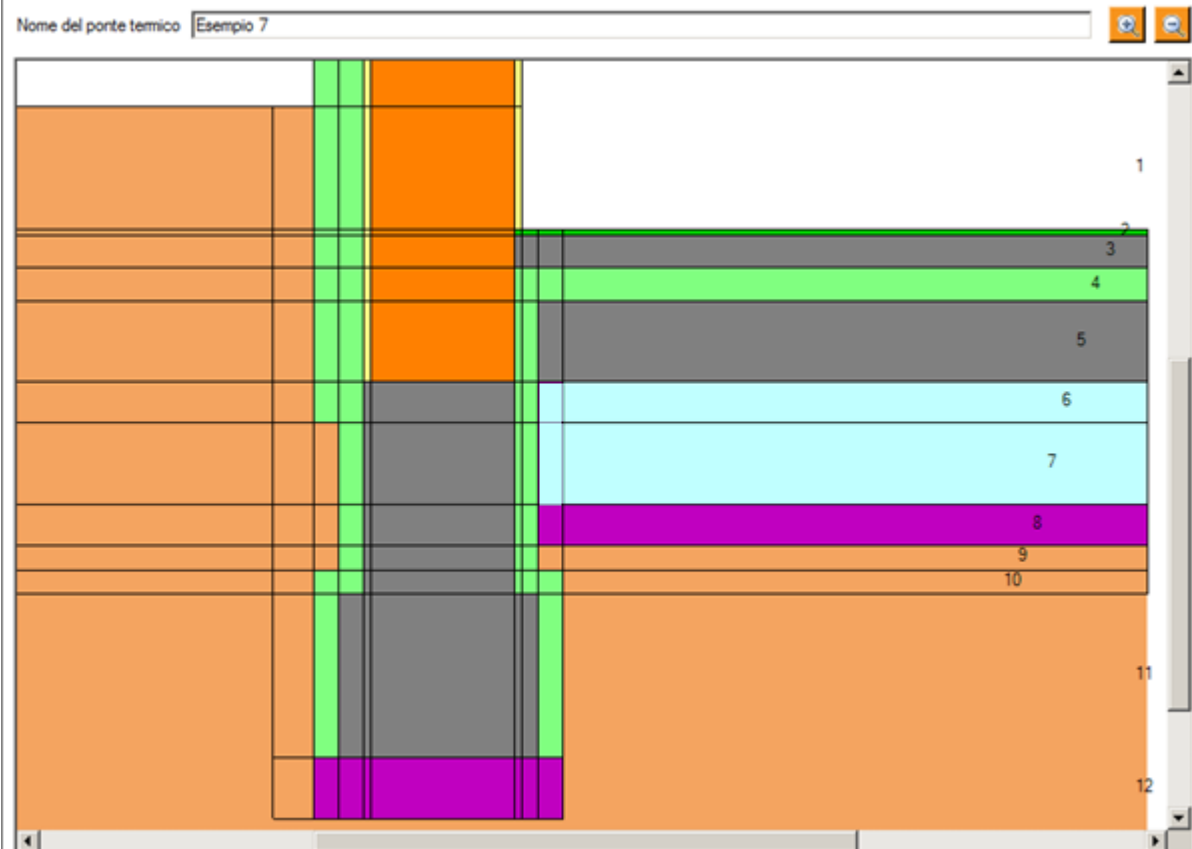
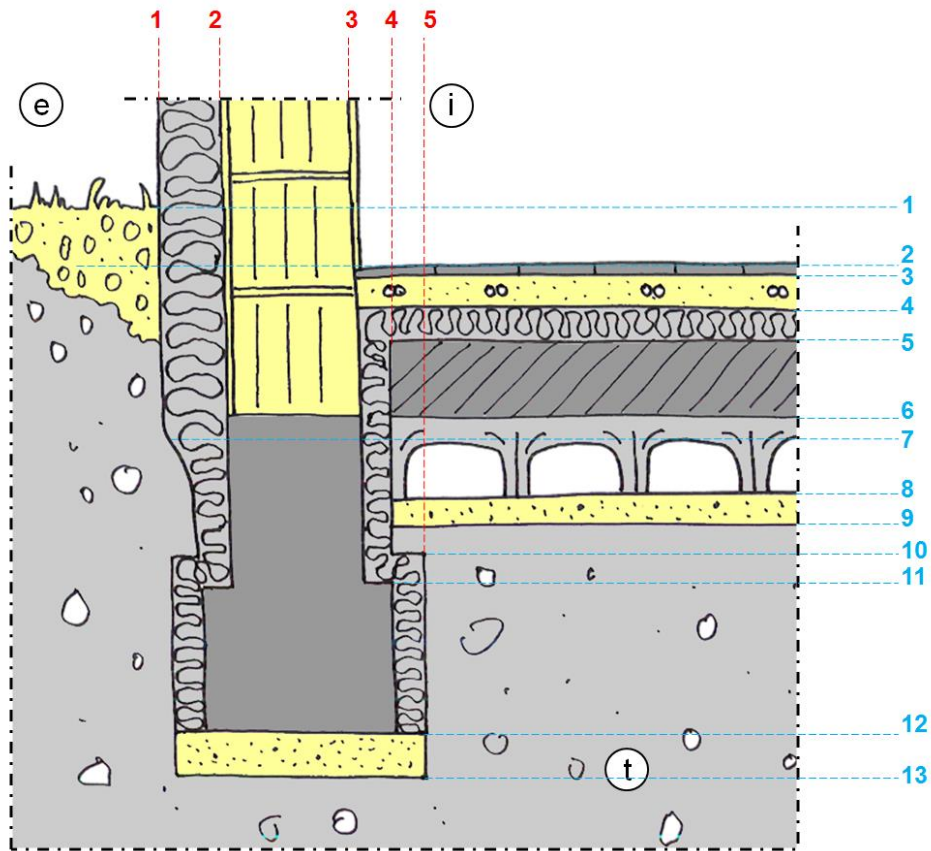

4. Le caratteristiche del terreno sono determinate dalla scheda "Controtterra". È importante selezionare la tipologia di terreno desiderata prima di copiare il materiale in altre parti dello schema e compilare i dati geometri del pavimento necessari per l'analisi della dispersione in accordo con UNI EN ISO 13770.

Inserimento/modifica dati

Inserisci struttura | Selezione materiali | Modifica spessori | Condizioni al contorno | **Controtterra**

Tipo di terreno

Argilla o limo (densità 1800 kg/m³)

Conduttività: 1.5 W/mK

Fattore di resistenza al vapore: 50

Dati geometrici del pavimento

Larghezza: 10 m

Lunghezza: 6 m

Area: 60 m²

Perimetro: 32 m

Dimensione caratteristica B': 3.75 m

Trasmittanze equivalenti

U_{bf}: 0.186 W/m²K

U_{bw}: 0.187 W/m²K

Per i nodi GF è necessario compilare anche la scheda "Controtterra" per definire le caratteristiche del terreno e le dimensioni del pavimento interessato dalla dispersione.

6. Anche in questo caso la schermata dei risultati riporta gli schemi grafici con la distribuzione della temperatura, del flusso e dell'umidità relativa e i dati numerici calcolati. Il vespaio è stato analizzato quindi come un'intercapedine non ventilata con conduttività equivalente nota (ereditata dai dati della stratigrafia elaborata con PAN). Per approfondire le modalità di calcolo del coefficiente Ψ per un nodo controtterra si rimanda all'Appendice B.

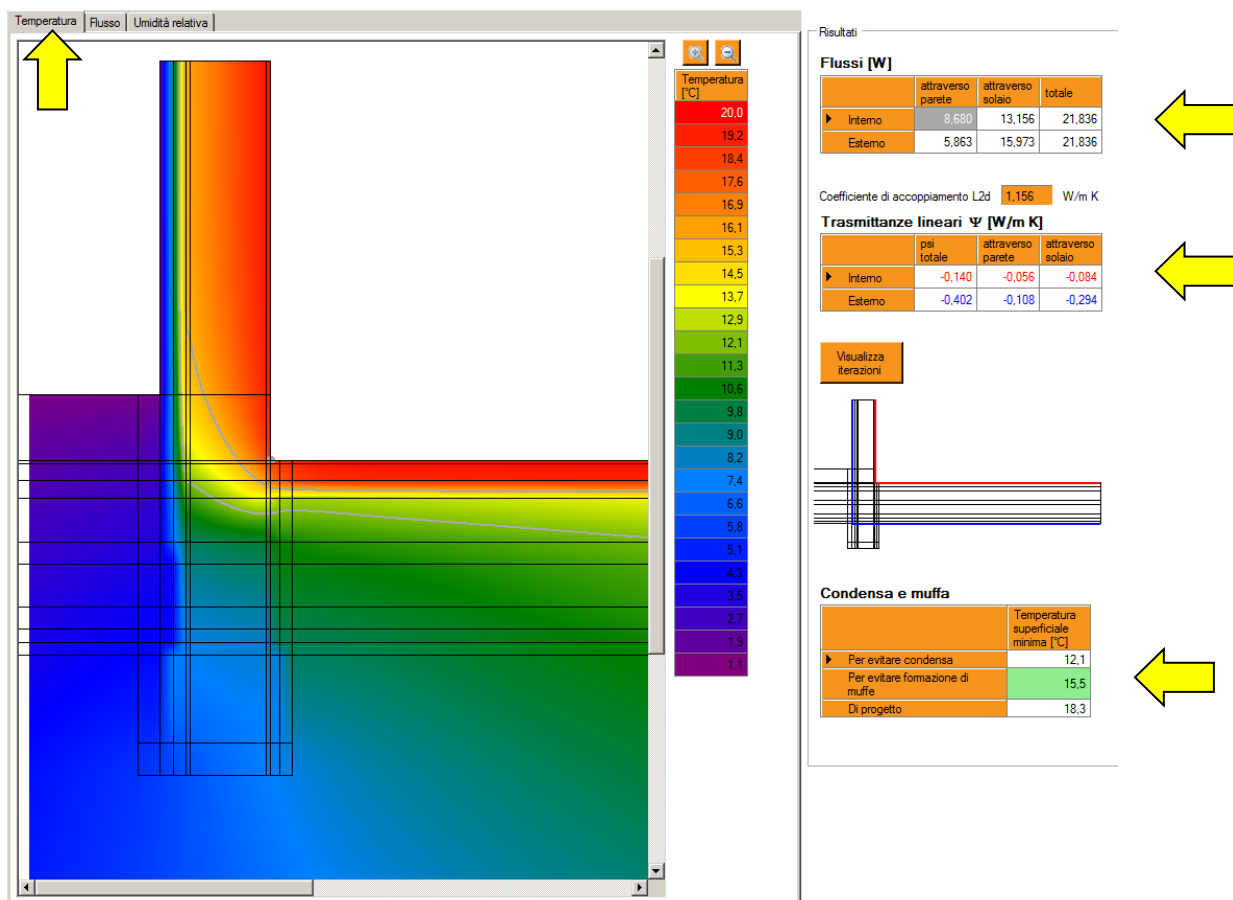

Appendice B. significato del coefficiente Ψ

Il coefficiente Ψ (coefficiente di trasmittanza lineica o trasmittanza termica lineare) secondo la norma UNI EN ISO 10211 è un parametro che descrive l'influenza del ponte termico lineare sul flusso termico totale. Va inteso quindi non come parametro a se stante, ma come parte del calcolo del coefficiente di dispersione dell'involucro all'interno della seguente formula:

$$H = \sum (U \cdot A) + \sum (\Psi \cdot l) \quad [B.1]$$

dove:

H è il coefficiente di dispersione per trasmissione espresso in W/K;

$\sum (U \cdot A)$ è la sommatoria delle trasmittanze degli elementi disperdenti moltiplicate per l'area degli stessi;

$\sum (\Psi \cdot l)$ è la sommatoria dei coefficienti di trasmittanza lineica dei ponti termici moltiplicati per l'estensione lineare degli stessi.

Il calcolo del coefficiente Ψ è condotto in accordo con la seguente formula:

$$\Psi = L_{2D} - \sum (U \cdot l) \quad [B.2]$$

dove:

Ψ è il coefficiente di trasmittanza lineica; è indicato come "interno" (Ψ_i) o "esterno" (Ψ_e) in base alla geometria considerata nel calcolo [W/mK];

L_{2D} è il coefficiente d'accoppiamento termico ottenuto dal calcolo 2D agli elementi finiti del ponte termico [W/mK];

U è la trasmittanza termica del componente di separazione tra le zone termiche individuate;

l è la lunghezza a cui si applica la trasmittanza termica U (la lunghezza può riferirsi alle dimensioni interne o esterne del ponte termico) [m].

Il software IRIS per determinare il valore dei coefficienti Ψ esegue un calcolo secondo norma attraverso la seguente procedura:

- 1- identifica il valore di L_{2D} per il ponte termico in oggetto. Il dato è calcolato come rapporto tra il flusso termico del nodo analizzato agli elementi finiti (flusso ϕ espresso in W) e il salto termico definito delle condizioni al contorno del ponte termico;
- 2- calcola la sommatoria $\sum (U \cdot l)$ per gli elementi che compongono il ponte termico;
- 3- risolve l'equazione [B.2] utilizzando sia le dimensioni interne che esterne del ponte termico per ottenere il valore di Ψ_i e Ψ_e .

Di seguito riportiamo tre esempi di calcolo che illustrano come sono eseguiti i calcoli per un ponte termico che divide:

- l'ambiente riscaldato dall'ambiente esterno,
- l'ambiente riscaldato dall'ambiente esterno e da un ambiente non riscaldato,
- l'ambiente riscaldato dal terreno.

Coefficiente Ψ verso l'ambiente esterno

Consideriamo un ponte termico di un balcone schematizzato come segue. Le superfici a contatto con l'ambiente riscaldato (a 20°C) sono AB e CD. La superficie a contatto con l'ambiente esterno (a 0°C) è EF. I piani di taglio AF e ED sono determinati a una distanza dal nodo pari a 1m (oppure pari a 3 volte lo spessore della sezione dell'elemento omogeneo se superiore).

Schema del ponte termico:

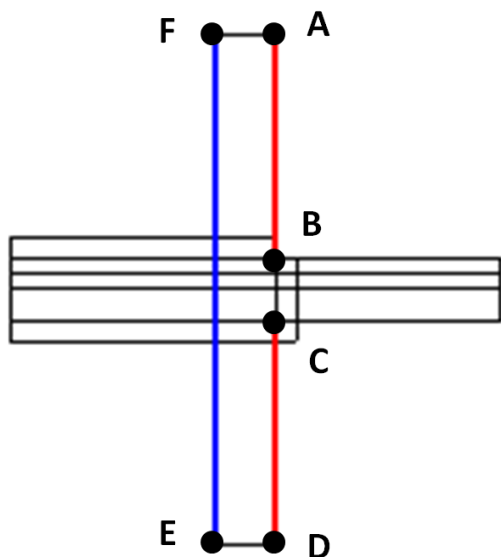

Distribuzione delle temperature agli elementi finiti:

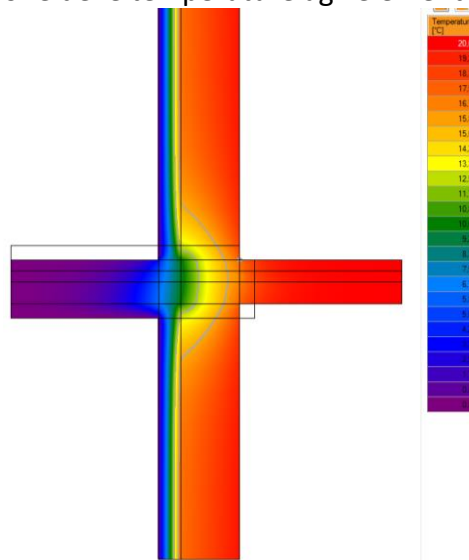

Risultati del calcolo:

1)	$\Phi_{ABCD} = \Phi_{EF}$	nell'esempio $\Phi = 29.2 \text{ W}$
2)	$L_{2D} = \Phi / (T_{ai} - T_{ae})$	nell'esempio $L_{2D} = 29.2 / (20 - 0) = 1.46 \frac{\text{W}}{\text{K}}$
3)	$\Psi_i = L_{2D} - (S_{AB} \cdot U_{AF}) - (S_{CD} \cdot U_{DE})$	nell'esempio $\Psi_i = 1.46 - 1.75 \cdot 0.20 - 1.75 \cdot 0.20 = 0.76 \text{ W/mK}$ dove 1.75 è l'altezza della parete
4)	$\Psi_e = L_{2D} - S_{EF} \cdot U_{AF}$	nell'esempio $\Psi_e = 1.46 - 3.8 \cdot 0.20 = 0.70 \text{ W/mK}$

Coefficiente Ψ verso locali non riscaldati

In presenza di locali non riscaldati la valutazione del coefficiente lineico diventa più elaborata. Nell'esempio schematizzato di seguito le superfici a contatto con l'ambiente riscaldato (a 20°C) sono AB e BC. La superficie a contatto con l'esterno (a 0°C) è definita dal tratto EF e quella a contatto con il locale non riscaldato (a 5°C) dal tratto DE. I piani di taglio AF e CD sono determinati a una distanza dal nodo pari a 1m (oppure pari a 3 volte lo spessore della sezione dell'elemento omogeneo se superiore).

Schema del ponte termico:

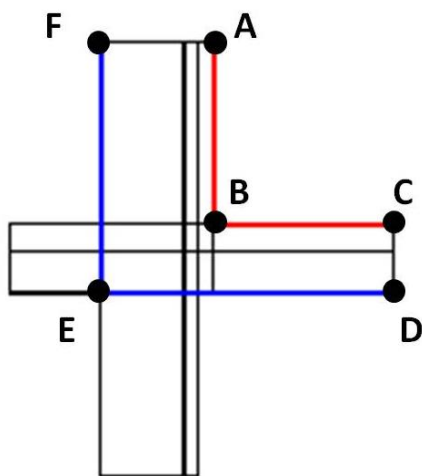

Distribuzione delle temperature agli elementi finiti:

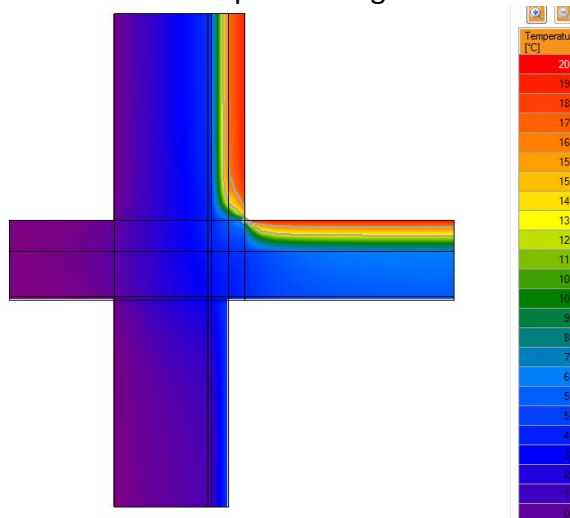

Risultati del calcolo:

1)	$\Phi_{ABC} = \Phi_{DEF}$	nell'esempio $\Phi = 15.4 \text{ W}$
2)	$L_{2D} = \Phi / (T_{ai} - T_{ae})$	nell'esempio $L_{2D} = 15.4 / (20 - 0) = 0.77 \frac{\text{W}}{\text{K}}$
3)	$\Psi_i = L_{2D} - (S_{AB} \cdot U_{AF}) - b_{tr,U} \cdot (S_{BC} \cdot U_{CD})$	nell'esempio $\Psi_i = 0.77 - 1 \cdot 0.45 - 0.75 \cdot (1 \cdot 0.23) = 0.15 \text{ W/mK}$ dove $b_{tr,U} = \frac{T_{ai} - T_{nr}}{T_{ai} - T_{ae}} = 0.75$ e dove 1 è la lunghezza dei tratti considerati
4)	$\Psi_e = L_{2D} - (S_{EF} \cdot U_{AF}) - b_{tr,U} \cdot (S_{DE} \cdot U_{CD})$	nell'esempio $\Psi_e = 0.77 - 1.45 \cdot 0.45 - 0.75 \cdot (1.50 \cdot 0.23) = -0.14 \text{ W/mK}$ dove $b_{tr,U} = \frac{T_{ai} - T_{nr}}{T_{ai} - T_{ae}} = 0.75$ e dove 1.45 e 1.50 sono le lunghezza dei tratti

Coefficiente Ψ verso il terreno

In presenza di ponti termici a contatto con il terreno la norma UNI EN ISO 10211 prevede un calcolo del coefficiente L_{2D} considerando due differenti criteri per la definizione dei piani di taglio a seconda che l'obiettivo sia la valutazione della temperatura superficiale o del flusso termico.

IRIS calcola entrambi i criteri e usa sempre la più grande delle due dimensioni per definire i quattro piani di taglio A, B, C e D. I criteri della norma sono descritti nella tabella seguente.

Obiettivo del calcolo		
	Temperatura superficiale	Flusso termico e temperatura superficiale
A	Almeno tre volte lo spessore della parete	0.5 x dimensione (larghezza o lunghezza) del pavimento perpendicolare alla parete in questione
B	Almeno tre volte lo spessore della parete	2.5 x larghezza del pavimento (intesa come la dimensione minima tra larghezza o lunghezza del pavimento)
C	Almeno 3 metri	2.5 x larghezza del pavimento
D	Almeno 1 metro se il pavimento è interrato per almeno 2 metri. Altrimenti almeno 3 metri.	2.5 x larghezza del pavimento se il pavimento è interrato per almeno 2 metri. Altrimenti 2.5 x larghezza del pavimento.

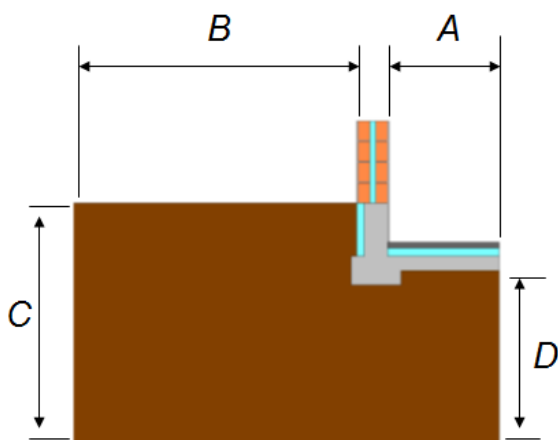

Descrizione delle dimensioni minime per la posizione del piano di taglio per nodi comprendenti il terreno in funzione dell'obiettivo del calcolo. Fonte: UNI EN ISO 10211, Prosp. 1.

Nell'esempio schematizzato di seguito si analizza un esempio in cui le superfici a contatto con l'ambiente riscaldato (a 20°C) sono ABC e CD; la superficie a contatto con l'esterno (a 0°C) è definita dal tratto GH e quella a contatto con il terreno dal tratto orizzontale EF e dal tratto verticale FG.

Schema del ponte termico:

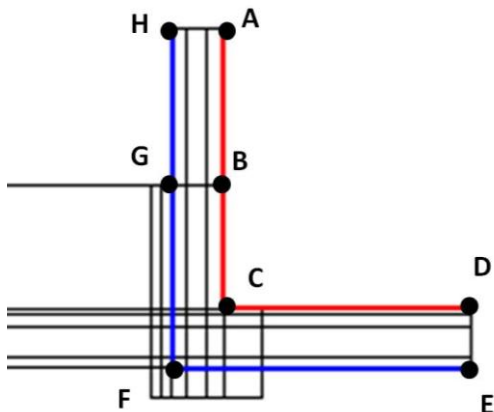

Distribuzione delle temperature agli elementi finiti:

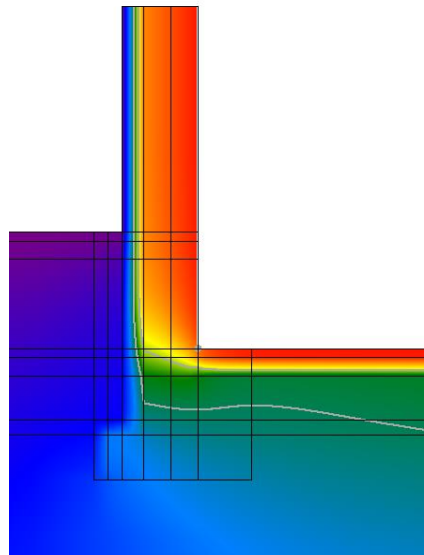

Risultati del calcolo:

1)	$\Phi_{ABCD} = \Phi_{EFGH}$	nell'esempio $\Phi = 20.1 \text{ W}$
2)	$L_{2D} = \Phi / (T_{ai} - T_{ae})$	nell'esempio $L_{2D} = 20.1 / (20 - 0) = 1.0 \frac{\text{W}}{\text{K}}$
3)	$\Psi_i = L_{2D} - S_{AB} \cdot U_{AH} - S_{BC} \cdot U_{BG} - S_{CD} \cdot U_{DE}$ dove $U_{BG} = U_{bw}$ ovvero trasmittanza della struttura parete-terreno e $U_{DE} = U_{bf}$ ovvero trasmittanza della struttura solaio-terreno calcolate in accordo con UNI EN ISO 13370	nell'esempio si ipotizza: $U_{bw} = 0.209 \text{ W/m}^2\text{K}$ $U_{bf} = 0.248 \text{ W/m}^2\text{K}$ $\Psi_i = 1.0 - 1 \cdot 0.238 - 0.65 \cdot 0.209 - 2.3 \cdot 0.248 = 0.06 \text{ W/mK}$
4)	$\Psi_e = L_{2D} - S_{GH} \cdot U_{AH} - S_{GF} \cdot U_{BG} - S_{EF} \cdot U_{DE}$ dove $U_{BG} = U_{bw}$ ovvero trasmittanza della struttura parete-terreno e $U_{DE} = U_{bf}$ ovvero trasmittanza della struttura solaio-terreno calcolate in accordo con UNI EN ISO 13370	nell'esempio si ipotizza: $U_{bw} = 0.209 \text{ W/m}^2\text{K}$ $U_{bf} = 0.248 \text{ W/m}^2\text{K}$ $\Psi_e = 1.0 - 1 \cdot 0.238 - 1.15 \cdot 0.209 - 2.75 \cdot 0.248 = -0.16 \text{ W/mK}$

Coefficiente Ψ dei ponti BW con cassonetto

I ponti termici BW possono essere modellati descrivendo serramenti e serramenti con cassonetti. Nei nodi BW in particolare vengono impiegate nei calcoli dei coefficienti dispersivi solo due trasmittanze: la struttura opaca, se presente, e il serramento

Per questo motivo, il nodo cassonetto non può essere calcolato direttamente con IRIS.

Suggeriamo quindi di procedere nel modo seguente (si specifica che non si tratta di metodo normativo, ma di una procedura messa a punto per il solo utilizzo di IRIS):

1. Simulare al posto del cassonetto una parete omogenea che abbia la stessa resistenza del cassonetto stesso. È possibile fare questo ricavando dal valore di resistenza termica del cassonetto (preso dalla scheda tecnica o da un valore normativo) e dal suo spessore un valore di conduttività termica equivalente.

Trasmittanza nota del cassonetto	$U_{\text{cassonetto}} = 3,00 \text{ W/m}^2\text{K}$
Spessore cassonetto	$s = 0,605\text{m}$
Resistenza totale	$R_{\text{tot}} = 1/U = 0,333 \text{ m}^2\text{K/W}$
Resistenze superficiali	$R_{\text{si}} + R_{\text{se}} = (0,13 + 0,04) \text{ m}^2\text{K/W} = 0,17 \text{ m}^2\text{K/W}$
Resistenza solo cassonetto	$R_{\text{cassonetto}} = R_{\text{tot}} - (R_{\text{si}} + R_{\text{se}}) = 0,163 \text{ m}^2\text{K/W}$
Conduttività equivalente	$\lambda_{\text{eq.cassonetto}} = s / R_{\text{cassonetto}} = 3,711 \text{ W/mK}$

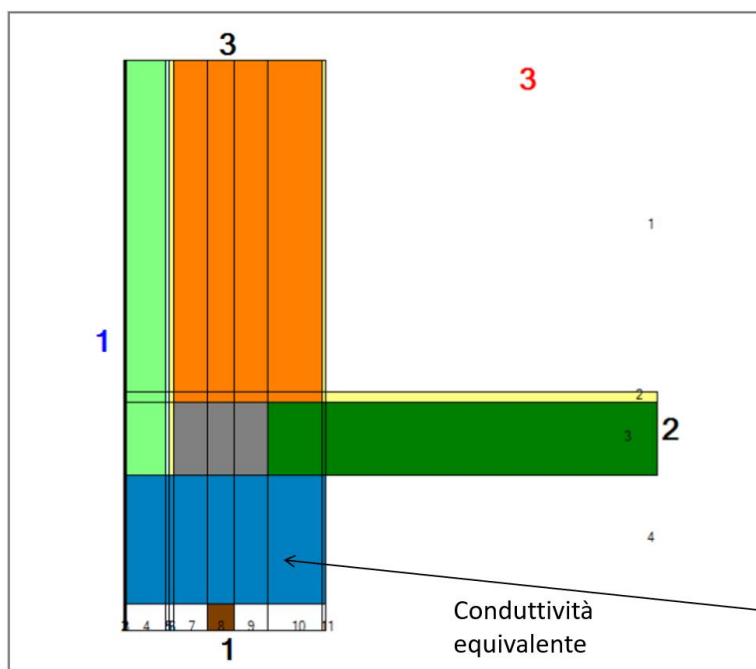

	Spessore [m]	Trasmittanza [W/m²K]
Struttura 1	0,080	1,273
Struttura 2	0,250	1,579
Struttura 3	0,605	0,185

Materiale in uso

Tipo di materiale
VAR - Materiali vari

Descrizione
Cassonetto U3

Conduttività W/mK

Fattore di resistenza al vapore

Conduttività equivalente

2. Cliccando “calcola il ponte termico” si ricava da IRIS il valore del flusso e dell’L2D.

Nel nostro caso:

- Flusso = 42,122 W
- L2D = 2,417 W/mK

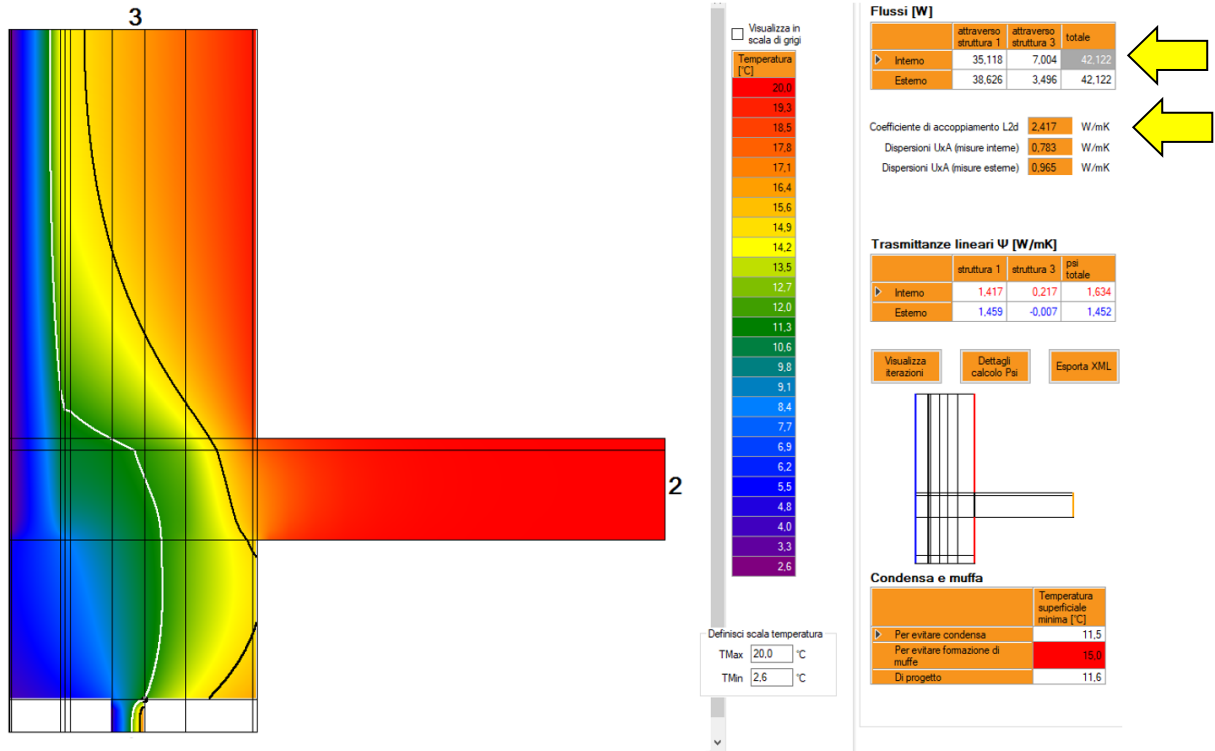

3. A questo punto è necessario ricavare i valori di UxA per le 3 strutture in gioco (ovvero parete, cassonetto e telaio del serramento) valutate sia con le dimensioni esterne che interne:

	Trasmittanza [W/m ² K]	Area esterna [m ²]	UxA [W/K]	Area interna [m ²]	UxA [W/K]
Parete	0,185	1,25	0,231	1,00	0,185
Cassonetto	3,000	0,39	1,170	0,39	1,170
Telaio serramento	1,300	0,08	0,104	0,08	0,104
Totale			1,505		1,459

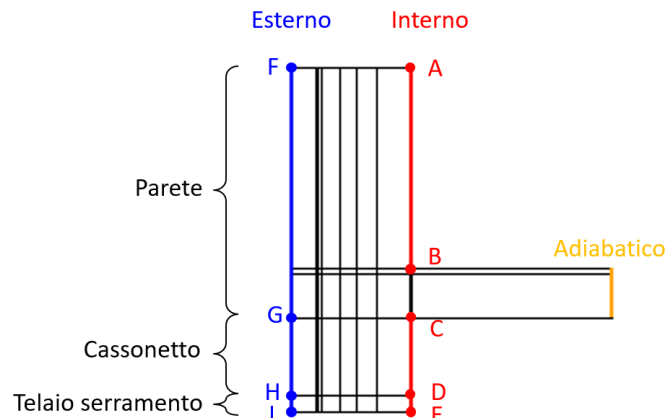

4. Poiché IRIS non attribuisce 3 valori di trasmittanza alle 3 diverse strutture ma ne usa solo 2, nel calcolo di Ψ viene attribuita erroneamente all'area del cassonetto la stessa trasmittanza del telaio del serramento.
 Per valutare correttamente il valore di Ψ è necessario quindi calcolare manualmente la trasmittanza lineica con la formula [B.2] come segue:

Trasmittanza lineica esterna: $\Psi_e = L2D - (U \times A) = 2,417 - 1,505 = 0,917 \text{ W/mK}$
 Trasmittanza lineica interna: $\Psi_i = L2D - (U \times A) = 2,417 - 1,459 = 0,958 \text{ W/mK}$

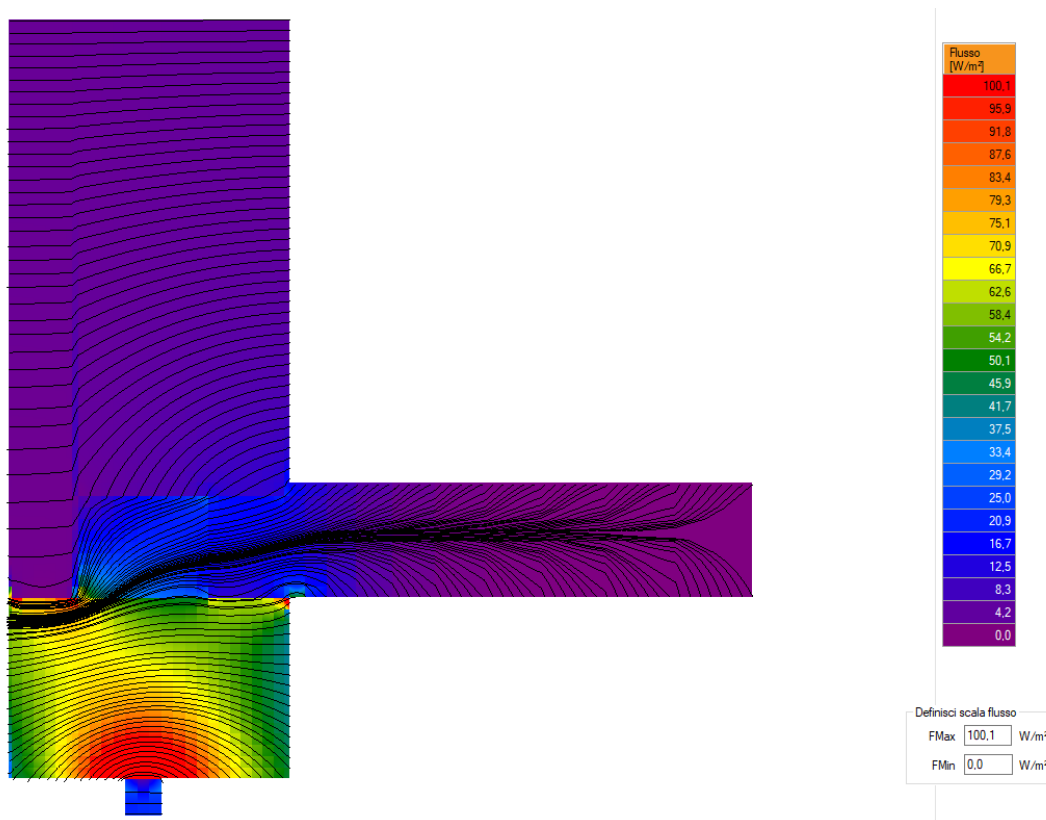

Distribuzione del flusso lungo il nodo ottenuta con l'analisi agli elementi finiti di IRIS. Come si vede il cassonetto, seppur considerato omogeneo è attraversato da un forte flusso termico.

Appendice C. validazione del calcolo

La norma UNI EN ISO 10211 propone in Appendice A la procedura di validazione del metodo di calcolo sulla base dei risultati di due casi di prova. La validazione consiste nella dimostrazione di uno scostamento minimo nella soluzione degli stessi rispetto alla soluzione analitica descritta dalla norma. Di seguito i risultati della validazione ottenuta con il software IRIS.

Caso 1

Calcolo dello scambio termico nella metà di una colonna di sezione quadrata con geometria e condizioni al contorno come da figura. La validazione è superata se si dimostra uno scostamento inferiore a 0.1°C per le temperature calcolate su una griglia di 28 punti equidistanti (come rappresentati in figura) rispetto ai risultati proposti.

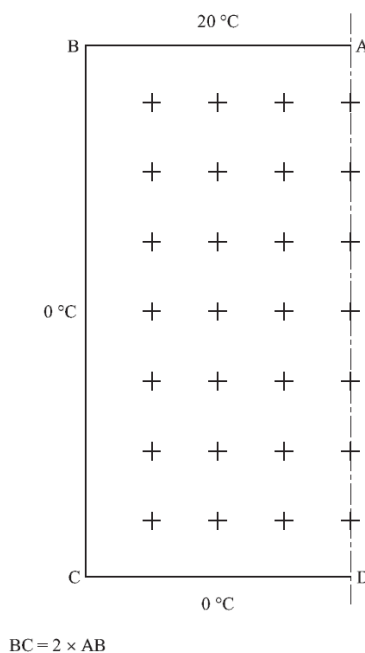

Soluzione analitica proposta dalla norma rispetto ai punti della griglia (valori in °C)				Soluzione ottenuta con IRIS 4 (valori in °C)			
9.7	13.4	14.7	15.1	9,66	13,38	14,73	15,08
5.3	8.6	10.3	10.8	5,25	8,64	10,31	10,81
3.2	5.6	7.0	7.5	3,19	5,61	7,01	7,46
2.0	3.6	4.7	5.0	2,02	3,64	4,66	5,00
1.3	2.3	3.0	3.2	1,26	2,31	2,99	3,22
0.7	1.4	1.8	1.9	0,74	1,36	1,77	1,91
0.3	0.6	0.8	0.9	0,34	0,63	0,82	0,89

Scostamento della temperatura inferiore a 0.1°C: **METODO VALIDATO**

Caso 2

Calcolo dello scambio termico bidimensionale per un modello descritto come da figura (geometrie e materiali noti). La differenza tra le temperature calcolate con il metodo da validare e le temperature elencate nella norma non deve essere maggiore di 0.1°C. La differenza tra il flusso calcolato con il metodo da validare e i flussi elencati nella norma non deve essere maggiore di 0.1 W/m.

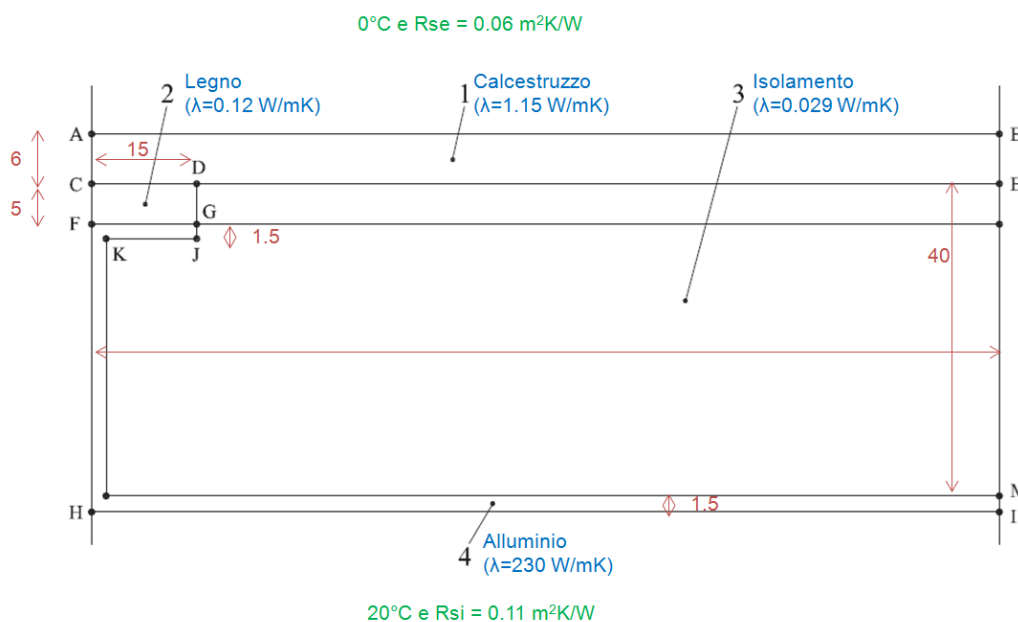

Soluzione analitica proposta dalla norma rispetto ai punti della figura (valori in °C)			Soluzione ottenuta con IRIS 4 (valori in °C)		
A: 7.1	B: 0.8	C: 7.9	A: 7.08	B: 0.76	C: 7.92
D: 6.3	E: 0.8	F: 16.4	D: 6.30	E: 0.83	F: 16.40
G: 16.3	H: 16.8	I: 18.3	G: 16.32	H: 16.76	I: 18.33
Portata termica totale: 9.5 W/m			Portata termica totale: 9.516 W/m		

Scostamento della temperatura inferiore a 0.1°C: **METODO VALIDATO**

Scostamento del flusso inferiore a 0.1 W/m: **METODO VALIDATO**